

PL	POLSKI	2
EN	ENGLISH	3
RU	РУССКИЙ	4
LT	LIETUVIŠKAS	5
LV	LATVIEŠU	6
EE	EESTLANE	7
UA	УКРАЇНСЬКА	8
BG	БЪЛГАРСКИ	9
RO	ROMÂNĂ	10
RS	SRPSKI	11
HU	MAGYAR	12
HR	HRVATSKI	13
CZ	ČEŠTINA	14
SK	SLOVENČINA	15
FI	SUOMALAINEN	16
SI	SLOVENŠČINA	17
SE	SVENSKA	18
GR	ΕΛΛΗΝΙΚΑ	19

Gratulujemy wyboru!

Dziękujemy za zakup produktu marki Invena S.A.

OKRES GWARANCJI

Firma Invena S.A. udziela gwarancji na okres:

- 5 lat od daty sprzedaży grzejnika łazienkowego drabinkowego PROV

WARUNKI GWARANCJI

Okres gwarancji jest liczony od daty zakupu potwierdzonej dowodem zakupu. Gwarancja obejmuje wyłącznie wady fabryczne: wady materiału i wykonania powstałe w procesie produkcji. Aby zapewnić sobie długotrwałe, bezawaryjne działanie produktu prosimy o przestrzeganie zaleceń użytkowych producenta. Invena S.A. w ramach gwarancji usunie wadę, jeśli usunięcie wady okaże się niemożliwe, wymieni produkt na nowy, a w przypadku braku reklamowanego modelu w ofercie sprzedaży, Invena S.A. wystawi fakturę korygującą lub zaproponuje wymianę na inny model.

Gwarancja traci ważność w przypadku nie zastosowania się do wszystkich zapisów karty gwarancyjnej i instrukcji montażu.

Gwarancji nie obejmuje:

- uszkodzenie mechaniczne grzejnika powstałe np. w skutek uderzenia, uszkodzenia powłoki lakierniczej grzejnika;
- grzejnik zamontowany w układzie wody użytkowej tzn. posiadający stałe połączenie z instalacją wodociągową;
- grzejnik zainstalowany w instalacji ogrzewania parowego oraz w instalacji połączonej z wysokotemperaturową siecią ciepłą;
- grzejnik zamontowany w pomieszczeniach, gdzie są składowane agresywne substancje chemiczne (laboratoria, magazyn środków chemicznych);
- grzejnik zamontowany w instalacji grzewczej z tworzywa sztucznego, której przewody nie posiadają powłoki zabezpieczającej przed dyfuzją tlenu do wnętrza instalacji;
- grzejnik zainstalowany w systemie otwartym bez zastosowania inhibitora;
- zdeformowany grzejnik przez zbyt wysokie ciśnienie próbne lub ciśnienie statyczne instalacji;

Invena S.A. może uchylić się od dotrzymania terminowości napraw, jeżeli zaistnieją zakłócenia w działalności firmy spowodowane nieprzewidywalnymi okolicznościami, np. niepokojami społecznymi, klęskami żywiołowymi, ograniczeniami importowymi itp. Invena S.A. w rozpatrywaniu reklamacji decyduje o miejscu usunięcia usterki (siedziba firmy lub miejsce zamontowania produktu). Przy naprawach gwarancyjnych wykonywanych w miejscu zamontowania produktu użytkownik musi zapewnić swobodny dostęp do produktu. W przypadku naprawy w siedzibie gwaranta towar stanie odebrany na koszt Invena S.A. Obowiązkiem konsumenta będzie udostępnić towar gwarantowi. W przypadku braku zgodności rzeczy sprzedanej z umową kupującemu z mocy prawa przysługują środki ochrony prawnej ze strony sprzedawcy i na jego koszt. Gwarancja nie ma wpływu na te środki ochrony prawnej. Usterki produktu będą usuwane w terminie nie dłuższym niż 14 dni od daty zgłoszenia reklamacji.

ZGŁASZANIE REKLAMACJI

Podstawą do rozpatrzenia reklamacji przez INVENA S.A. jest posiadanie dowodu zakupu lub zapłaty oraz niniejszej karty gwarancyjnej.

Zgłoszenie reklamacyjne przyjmowane jest:

- na „Formularzu reklamacji” umieszczonym na stronie internetowej <https://invena.pl/serwis/formularz> lub zgłoszone na e-mail serwis@invena.pl
- przez punkt sprzedaży, gdzie wyrób został zakupiony – w takim przypadku powyższe dokumenty należy przedłożyć wraz z wadliwym Produktem.

Jeżeli karta gwarancyjna lub dowód zakupu (zapłaty) będą niezgodne ze sobą lub zawarte w nich informacje będą nieczytelne, reklamacja na naprawę gwarancyjną nie zostanie uznana.

Grzejnik jest produktem którego nie można nadmiernie obciążać, stosować jako uchwyt lub poręcz. Nie dopuszcza się również zasilania wodą o ciśnieniu powyżej 10 bar i o temperaturze użytkowej wyższej od 95°C oraz używania w cyrkulacji ciepłej wody użytkowej. Grzejnik musi być zainstalowany zgodnie z zasadami wykonywania instalacji Centralnego Ogrzewania oraz użytkowany zgodnie z jego przeznaczeniem (szczegóły określone są w polskiej normie: PN-B-02414:1991 “Ogrzewnictwo i ciepłownictwo. Zabezpieczenie instalacji ogrzewań wodnych systemu zamkniętego z naczyniami wzbiorczymi przeponowymi. Wymagania”). Każdy grzejnik musi być zaopatrzony w odpowietrznik (jest sprzedawany w komplecie z grzejnikiem).

Congratulations on your choice!

Thank you for purchasing Invena S.A. product.

GUARANTEE PERIOD

Invena S.A. provides a warranty for the period:

- 5 years from the date of sale of the ladder bathroom radiator PROV

TERMS OF WARRANTY

The warranty period is counted from the date of purchase confirmed by the proof of purchase. The warranty covers only manufacturing defects: defects in material and workmanship arising during the production process. To ensure long-term, failure-free operation of the product, please follow the manufacturer's instructions for use. Invena S.A. will remove the defect under the warranty; if it turns out to be impossible to remove the defect, it will replace the product with a new one, and if the model is not included in the sales offer, Invena S.A. will issue a correction invoice or exchange it for another model.

The warranty becomes invalid if all provisions of the warranty card and installation instructions are not followed.

The warranty does not cover:

- mechanical damage to the radiator, e.g. as a result of impact, damage to the radiator's paint coating;
- a radiator installed in the utility water system, i.e. with a permanent connection to the water supply system;
- a radiator installed in the steam heating installation and in the installation connected to the high-temperature heating network;
- a radiator installed in rooms where aggressive chemicals are stored (laboratories, chemical warehouses);
- a radiator installed in a plastic heating system, the wires of which do not have a coating protecting against the diffusion of oxygen into the interior of the installation;
- radiator installed in an open system without the use of an inhibitor;
- deformed radiator due to too high test pressure or static pressure of the installation;

Invena S.A. may deviate from adhering to repair deadlines if disruptions in the company's operations occur due to unforeseeable circumstances, such as social unrest, natural disasters, import restrictions, etc.

When considering warranty claims, Invena S.A. decides on the location for repairing the defect (either at the company's headquarters or the installation site of the product). For warranty repairs carried out at the installation site, the user must ensure unrestricted access to the product. In the case of repairs at the guarantor's headquarters, the goods will be collected at the expense of Invena S.A. It is the consumer's responsibility to make the goods available to the guarantor.

In the event of non-compliance of the sold item with the contract, the buyer has legal remedies provided by the seller at the seller's expense. The warranty does not affect these legal remedies. Product defects will be rectified within a period not exceeding 14 days from the date of reporting the complaint.

SUBMITTING A COMPLAINT

The basis for reviewing a complaint by INVENA S.A. is the possession of a purchase receipt or payment proof.

Complaints can be submitted in the following ways:

- using the 'Complaint Form' available on the website: <https://invena.pl/en/service/form> or by e-mail: serwis@invena.pl
- through the sales point where the item was purchased.

If the warranty card or the purchase receipt (proof of payment) are inconsistent with each other or if the information contained in them is illegible, the warranty claim for repair will not be accepted.

The radiator is a product that cannot be excessively loaded or used as a handle or handrail. It is also prohibited to supply water with a pressure above 10 bar and with an operating temperature higher than 95°C and to use it in the circulation of domestic hot water. The radiator must be installed in accordance with the principles of central heating installations and used in accordance with its intended purpose (details are specified in the Polish standard: PN-B-02414: 1991 "Heating and district heating. Protection of water heating installations in a closed system with diaphragm expansion vessels. Requirements"). Each radiator must be equipped with an air vent (it is sold with the radiator).

Поздравляем с вашим выбором!

Спасибо за покупку продукта Invena S.A.

СРОК ГАРАНТИИ

Компания Invena S.A. предоставляет гарантию на срок:

- 5 лет со дня продажи лестничного радиатора для ванной комнаты PROV

УСЛОВИЯ ГАРАНТИИ

Гарантийный срок отсчитывается с даты покупки, подтвержденной документом, подтверждающим покупку. Гарантия распространяется только на производственные дефекты: дефекты материала и изготовления, возникшие в процессе производства. Чтобы обеспечить длительную и безаварийную работу изделия, соблюдайте инструкции производителя по применению. Invena S.A. устранит дефект по гарантии; если устранить дефект окажется невозможно, то заменит товар на новый, а если модель не включена в предложение, Invena S.A. выставит счет на исправление или обменяет его на другую модель.

Гарантия теряет силу в случае несоблюдения всех положений гарантийного талона и инструкций по установке.

Гарантия не распространяется:

- механическое повреждение радиатора, например в результате удара, повреждения лакокрасочного покрытия радиатора;
- радиатор, установленный в системе хозяйственного водоснабжения, с постоянным подключением к системе водоснабжения;
- радиатор, установленный в паровой отопительной установке и в установке присоединенной к сети высокотемпературного отопления;
- радиатор, установленный в помещениях, где хранятся агрессивные химические вещества (лаборатории, химические склады);
- радиатор, установленный в пластиковой системе отопления, провода которого не имеют покрытия, защищающего от диффузии кислорода во внутренней части установки;
- радиатор установлен в открытой системе без использования ингибитора;
- деформированный радиатор из-за слишком высокого испытательного давления или статического давления установки;

Invena S.A. может отказаться от соблюдения сроков по ремонту, если в деятельности компании возникнут непредвиденные обстоятельства, такие как общественные беспорядки, стихийные бедствия, ограничения по импорту и т. д. В рамках рассмотрения рекламации Invena S.A. решает о месте устранения неисправности (штаб-квартира компании или место установки продукта). При гарантийном ремонте, выполняемом на месте установки продукта, пользователь должен обеспечить свободный доступ к продукту. В случае ремонта в штаб-квартире гаранта товар будет принят на счет Invena S.A. Обязанностью потребителя будет предоставить товар гаранту.

В случае несоответствия проданной вещи договору покупки по закону предоставляются средства правовой защиты от продавца и за его счет. Гарантия не влияет на эти средства правовой защиты. Неисправности продукта будут устранены в течение не более чем 14 дней с даты подачи жалобы.

ПОДАЧА ЖАЛОБЫ

Основанием для рассмотрения жалобы INVENA S.A. является наличие чека или подтверждения оплаты.

Жалобы можно подать следующими способами:

- с использованием 'Формы жалобы', доступной на веб-сайте: <https://invena.pl/en/service/form> или по электронной почте: serwis@invena.pl
- через место продажи, где товар был приобретен.

Если гарантийная карта или чек (доказательство оплаты) не соответствуют друг другу или информация, содержащаяся в них, неразборчива, то заявка на ремонт по гарантии не будет принята.

Радиатор является изделием, которое нельзя перегружать или использовать в качестве ручки или поручня. Также запрещается подавать воду с давлением выше 10 бар и рабочей температурой выше 95°C и использовать ее в циркуляции горячего водоснабжения. Радиатор должен быть установлен в соответствии с принципами установки центрального отопления и использоваться по назначению (подробности указаны в польском стандарте: PN-B-02414: 1991) «Отопление и теплофикация. Защита водонагревательных установок в закрытой системе с мембранными расширительными баками. Требования»). Каждый радиатор должен быть оборудован воздухоотводчиком (продается вместе с радиатором).

Sveikiname dėl jūsų pasirinkimo!

Ačiū, kad nusipirkote Invena S.A. produktą.

GARANTIJOS LAIKOTARPIS

Invena S.A. suteikia garantiją laikotarpiui:

- 5 metai nuo kopėčių vonios radiatoriaus pardavimo datos PROV

GARANTIJOS SĄLYGOS

Garantinis laikotarpis skaičiuojamas nuo pirkimo datos, patvirtintos pirkimo įrodymu. Garantija apima tik gamybos defektus: medžiagų ir gamybos defektus, atsiradusius gamybos proceso metu. Siekiant užtikrinti ilgalaikį, be gedimų gaminio veikimą, prašome vadovautis gamintojo naudojimo instrukcijomis. Invena S.A. pašalins defektą pagal garantiją; paaiškėjus, kad defekto pašalinti neįmanoma, prekę pakeis nauja, o jei modelis nebus įtrauktas į pardavimo pasiūlymą, Invena S.A. išrašys taisymo sąskaitą arba pakeis ją į kitą modelį.

Garantija netenka galios, jei nesilaikoma visų garantinio talono ir montavimo instrukcijų nuostatų.

Garantija netaikoma:

- mechaniniai radiatoriaus pažeidimai, pavyzdžiui, dėl smūgio, radiatoriaus dažų dangos pažeidimas;
- komunaliniame vandentiekio sistemoje sumontuotas radiatorius, su nuolatiniu prijungimu prie vandentiekio;
- garo šildymo instaliacijoje ir prie aukštos temperatūros šildymo tinklų prijungtoje instaliacijoje sumontuotas radiatorius;
- šildytuvai, įrengti patalpose, kuriose laikomos agresyvios cheminės medžiagos (laboratorijos, chemijos sandėliai);
- plastikinėje šildymo sistemoje sumontuotas radiatorius, kurio laidai neturi dangos, apsaugančios nuo deguonies difuzijos į instaliacijos vidų;
- radiatorius sumontuotas atviroje sistemoje, nenaudojant inhibitorių;
- deformuotas radiatorius dėl per didelio bandymo slėgio arba statinio įrenginio slėgio;

Invena S.A. gali nukrypti nuo garantijos terminų laikymosi, jei įmonės veikla būna sutrikdyta dėl neįvardytų aplinkybių, tokių kaip socialinės neramumai, gamtos nelaimės, importo apribojimai ir t.t. Atsižvelgiant į garantijos reikalavimus, Invena S.A. nusprendžia, kur bus atliekamas gedimų šalinimas (arba įmonės bazėje, arba prekės įrengimo vietoje). Jei gedimų šalinimas atliekamas prekės įrengimo vietoje, vartotojas turi užtikrinti neribotą prieigą prie prekės. Jei gedimų šalinimas atliekamas garanto bazėje, prekė bus surinkta garanto sąskaita. Pirkėjas atsako už prekės prieinamumą garantui. Jei parduota prekė neatitinka sutarties sąlygų, pirkėjas turi teisę į teisinius gynimus, kuriuos garantuoja pardavėjas savo sąskaita. Garantija nepažeidžia šių teisių. Gedimų šalinimas bus atliekamas per 14 dienų nuo pranešimo apie gedimą dienos.

PRAŠYMAS DĖL PRETENZIJŲ

INVENA S.A. pretenzijos peržiūrai priimamos tik su pirkimo kvito arba mokėjimo įrodymo buvimu.

Pretenzijas galima pateikti šiais būdais:

- naudojant „Pretenzijos forma“, prieinama svetainėje: <https://invena.pl/en/service/form> arba siųsti el. laišką: serwis@invena.pl
- per pardavimo tašką, kurioje buvo įsigyta prekė.

Jei garantijos kortelė arba pirkimo kvitas (mokėjimo įrodymas) neatitinka vienas kito arba juose esanti informacija yra neiški, remonto garantijos pretenzija nebus priimta.

Radiatorius yra gaminys, kurio negalima per daug apkrauti arba naudoti kaip rankeną ar turėklą. Taip pat draudžiama tiekti vandenį, kurio slėgis didesnis nei 10 bar, o darbinė temperatūra aukštesnė nei 95°C, ir naudoti jį karšto buitinio vandens cirkuliacijoje. Radiatorius turi būti montuojamas pagal centrinio šildymo instaliacijos principus ir naudojamas pagal paskirtį (smulkesnė informacija nurodyta Lenkijos standarte: PN-B-02414: 1991 "Šildymas ir centralizuotas šildymas. Vandens šildymo įrenginių apsauga uždaroje sistemoje su diafragminiais plėtimosi indais. Reikalavimai"). Kiekviename radiatoriuje turi būti oro išleidimo anga (ji parduodama su radiatoriumi).

Apsveicam ar jūsu izvēli!

Paldies, ka iegādājāties Invena S.A. produktu.

GARANTIJAS PERIODS:

Invena S.A. sniedz garantiju uz laiku:

- 5 gadi no kāpņu vannas istabas radiatora pārdošanas datuma PROV

GARANTIJAS NOTEIKUMI

Garantijas termiņš tiek skaitīts no pirkuma datuma, ko apliecina pirkuma apliecinājums. Garantija attiecas tikai uz ražošanas defektiem: materiāla un ražošanas defektiem, kas radušies ražošanas procesā. Lai nodrošinātu produkta ilgstošu, nevainojamu darbību, lūdzu, ievērojiet ražotāja lietošanas instrukcijas. Invena S.A. garantijas ietvaros novērsīs defektu; ja izrādīsies, ka defektu nav iespējams novērst, tā nomainīs precī pret jaunu, un, ja modelis nav iekļauts pārdošanas piedāvājumā, Invena S.A. izrakstīs labošanas rēķinu vai apmainīs to pret citu modeli.

Garantija zaudē spēku, ja netiek ievēroti visi garantijas talona un uzstādīšanas instrukcijas noteikumi.

Garantija neattiecas uz:

- radiatora mehāniski bojājumi, piemēram, trieciena rezultātā, radiatora krāsas pārklājuma bojājumi;
- komunālajā ūdens sistēmā uzstādīts radiators, ar pastāvīgu pieslēgumu ūdensvadam;
- tvaika apkures iekārtā un augstas temperatūras siltumtīklam pieslēgtā instalācijā uzstādīts radiators;
- sildītājs, kas uzstādīts telpās, kur tiek uzglabātas agresīvas ķīmiskas vielas (laboratorijas, ķīmiskās noliktavas);
- plastmasas apkures sistēmā uzstādīts radiators, kura vadiem nav pārklājuma, kas aizsargā pret skābekļa difūziju iekārtas iekšpusē;
- radiators uzstādīts atvērtā sistēmā, neizmantojot inhibitoru;
- deformēts radiators pārāk augsta pārbaudes spiediena vai iekārtas statiskā spiediena dēļ;

Invena S.A. var atkāpties no garantijas servisa termiņu ievērošanas gadījumos, ja uzņēmuma darbības traucējumi rodas neprognozējamiem apstākļiem, piemēram, sabiedriskām nemieriem, dabas stihijām, importa ierobežojumiem utt.

Apsvēršot garantijas prasības, Invena S.A. lemj par defekta labošanas vietu (vai nu uzņēmuma galvenajās mītnēs vai produkta uzstādīšanas vietā). Garantijas labošanai uzstādīšanas vietā lietotājam jānodrošina produkta neierobežota pieeja. Gadījumos, kad labošana notiek uzņēmuma galvenajās mītnēs, preces tiks savāktas uz Invena S.A. rēķina. Patērētājam ir atbildība nodrošināt preces pieejamību garantam.

Ja pārdotais priekšmets neatbilst līgumam, pircējam ir tiesības uz tiesiskām prasībām, ko nodrošina pārdevējs uz pārdevēja rēķina. Garantija neietekmē šīs tiesiskās prasības. Produkta defekti tiks laboti 14 dienu laikā no sūdzības iesniegšanas dienas.

SŪTĪT SŪDĪJUMU

INVENA S.A. sūdzības izskatīšanas pamatā ir pirkuma kvīts vai maksājuma pierādījums.

Sūdzību iespējams iesniegt šādi:

- izmantojot 'Sūdzības veidlapu', kas pieejama vietnē: <https://invena.pl/en/service/form> vai nosūtot e-pastu uz adresi: serwis@invena.pl
- caur vietni, kurā prece tika iegādāta.

Ja garantijas karte vai pirkuma kvīts (maksājuma pierādījums) nesakrīt viens ar otru vai tajos esošā informācija ir nolasāma, remonta garantijas prasījums netiks pieņemts.

Radiator ir produkts, ko nevar pārmērīgi noslogot vai izmantot kā rokturi vai margas. Tāpat aizliegts piegādāt ūdeni ar spiedienu virs 10 bāriem un darba temperatūru augstāku par 95°C un izmantot to sadzīves karstā ūdens cirkulācijā.

Radiator ir jāuzstāda saskaņā ar centrālapkures iekārtu principiem un jāizmanto atbilstoši tam paredzētajam mērķim (sīkāka informācija ir norādīta Polijas standartā: PN-B-02414: 1991 "Apkure un centralizētā siltumapgāde. Ūdens sildīšanas iekārtu aizsardzība slēgtā sistēmā ar diafragmas izplešanās tvertnēm. Prasības"). Katram radiatoram jābūt aprīkotam ar ventilācijas atveri (tiek pārdota kopā ar radiatoru).

Täname teid Invena S.A. toote ostmise eest!

Palju õnne teie valiku peale!

GARANTIIPERIOOD

Invena S.A. annab garantii perioodiks:

- 5 aastat alates redeli vannitoa radiaatori müügikuupäevast PROV

GARANTII TINGIMUSED

Garantiiperioodi hakatakse arvestama ostutõendiga kinnitatud ostukuupäevast. Garantii katab ainult tootmisdefektid: tootmisprotsessi käigus tekkinud materjali- ja tootmisdefektid. Toote pikaajalise tõrgeteta töö tagamiseks palume järgida tootja kasutusjuhendit. Invena S.A. kõrvaldab defekti garantii alusel; kui defekti kõrvaldamine osutub võimatuks, asendab ta toote uuega ning kui mudelit müügipakkumises ei ole, väljastab Invena S.A. parandusarve või vahetab selle teise mudeli vastu.

Garantii kaotab kehtivuse, kui ei järgita kõiki garantiikaardi ja paigaldusjuhendi sätteid.

Garantii ei hõlma:

- radiaatori mehaanilised vigastused, näiteks löögi tagajärjel, radiaatori värvkatte kahjustused;
- tehnoveesüsteemi paigaldatud radiaator, püsiühendusega veevärgiga;
- auruküttesüsteemide ja kõrgetemperatuurse küttevõrguga ühendatud paigaldatud radiaator;
- agressiivsete kemikaalide ladustamise ruumidesse (laborid, keemialaod) paigaldatud küttekeha;
- plastikküttesüsteemi paigaldatud radiaator, mille juhtmetel puudub hapniku difusiooni eest paigaldise sisemusse kaitsev kate;
- avatud süsteemi paigaldatud radiaator ilma inhibiitorit kasutamata;
- radiaator deformeerunud liiga kõrge katserõhu või paigaldise staatilise rõhu tõttu;

Invena S.A. võib tähtaegadest kõrvale kalduda, kui ettevõtte tegevuses esineb etteaimamatuid takistusi, näiteks sotsiaalne ebastabiilsus, loodusõnnetused, impordipiirangud jne. Garantii taotluste puhul otsustab Invena S.A. defekti parandamise asukoha (kas ettevõtte peakontoris või toote paigalduskohas). Garantii parandamiseks paigalduskohas peab kasutaja tagama tootele täieliku juurdepääsu. Kui parandamine toimub garantiandja peakontoris, korraldab Invena S.A. kauba kättesaamise. Kasutajal on kohustus tagada garantiandjale juurdepääs kaubale. Kui müüdüd ese ei vasta lepingule, on ostjal õigus nõuda selle parandamist müüjalt müüja kulul. Garantii ei mõjuta neid õigusi. Kauba defektide parandamine toimub 14 päeva jooksul alates kaebuse esitamise kuupäevast.

KAEBUSE ESITAMINE

INVENA S.A. poolt kaebuse ülevaatamise aluseks on ostutšeki või maksetõendi omamine.

Kaebusi saab esitada järgmistel viisidel:

- kasutades veebisaidil <https://invena.pl/en/service/form> kättesaadavat 'Kaebuse vormi' või e-posti teel aadressile serwis@invena.pl
- läbi müügikoha, kust ese osteti.

Kui garantiikaart või ostutšek (maksetõend) ei ole omavahel kooskõlas või kui neis sisalduv teave on loetamatu, siis remondi garantiinõuet ei aktsepteerita."

Radiaator on toode, mida ei saa liigselt koormata ega kasutada käepideme või käsipuuna. Samuti on keelatud varustada vett rõhuga üle 10 baari ja töötemperatuuriga üle 95°C ning kasutada seda sooja tarbevee ringluses. Radiaator tuleb paigaldada vastavalt keskküttesüsteemide põhimõtetele ja kasutada vastavalt sihtotstarbele (üksikasjad on toodud Poola standardis: PN-B-02414: 1991 "Küte ja kaugküte. Veeküttesüsteemide kaitse suletud süsteemis membraanpaisupaagiga. Nõuded"). Iga radiaator peab olema varustatud õhuavaga (seda müüakse koos radiaatoriga).

Вітаємо з Вашим вибором!

Дякуємо за придбання продукту Invena S.A.

ГАРАНТІЙНИЙ ТЕРМІН:

Invena S.A. надає гарантію на період:

- 5 років від дня продажу радіатора драбини для ванної кімнати PROV

УМОВИ ГАРАНТІЇ

Гарантійний термін відраховується з дати покупки, підтвердженої документом, що підтверджує покупку. Гарантія поширюється лише на виробничі дефекти: дефекти матеріалів і виготовлення, що виникають під час виробничого процесу. Щоб забезпечити тривалу безвідмовну роботу виробу, дотримуйтеся інструкцій виробника щодо використання. Invena S.A. усуне дефект згідно з гарантією; якщо виявиться неможливо усунути дефект, вона замінить товар на новий, а якщо модель не входить до пропозиції продажу, Invena S.A. виставить рахунок-фактуру на виправлення або обмінє його на іншу модель.

Гарантія втрачає силу, якщо не дотримуються всі положення гарантійного талона та інструкції з монтажу.

Гарантія не поширюється на:

- механічне пошкодження радіатора, наприклад в результаті удару, пошкодження лакофарбового покриття радіатора;
- радіатор, встановлений в системі водопостачання, з постійним підключенням до системи водопостачання;
- радіатора, встановленого в установці парового опалення та в установці, яка підключена до високотемпературної тепломережі;
- радіатора, встановлений у приміщеннях, де зберігаються агресивні хімічні речовини (лабораторії, хімічні склади);
- радіатора, встановленого в пластиковій системі опалення, дрти якого не мають покриття, що захищає від дифузії кисню всередині установки;
- радіатор, встановлений у відкритій системі без використання інгібітора;
- деформований радіатор внаслідок занадто високого випробувального тиску або статичного тиску установки;

Компанія Invena S.A. може відхилитися від дотримання термінів ремонту, якщо виникнуть перешкоди у її операціях через непередбачувані обставини, такі як соціальні безлади, природні катастрофи, обмеження імпорту тощо. При розгляді гарантійних заявок компанія Invena S.A. вирішує про місце проведення ремонту (або в головному офісі компанії, або на місці встановлення продукту). Для гарантійного ремонту, що проводиться на місці встановлення, користувач повинен забезпечити необмежений доступ до продукту. У випадку ремонту в головному офісі гаранта, товар буде зібрано на витрати компанії Invena S.A. На відповідальності покупця лежить забезпечення доступності товару гаранту.

У випадку невідповідності проданого товару до угоди, покупець має право на законні засади, надані продавцем та за його рахунок. Гарантія не впливає на ці законні засади. Виправлення дефектів продукту буде здійснено протягом періоду, який не перевищує 14 днів з дати повідомлення про скаргу.

ПОДАННЯ СКАРГИ

Підставою для розгляду скарги INVENA S.A. є наявність чеку на покупку або доказу оплати.

- використовуючи 'Форму скарги', доступну на веб-сайті: <https://invena.pl/en/service/form> або за електронною поштою: serwis@invena.pl
- через торгову точку, де було здійснено покупку товару.

Якщо гарантійний квиток або чек на покупку (доказ оплати) не відповідають один одному або інформація, яка в них міститься, нерозбірлива, скарга на ремонт не буде прийнята.

Радіатор - це виріб, який не можна надмірно навантажувати або використовувати як поручень. Також заборонено подавати воду з тиском вище 10 бар і з робочою температурою вище 95°C і використовувати її для циркуляції гарячої води. Радіатор повинен бути встановлений відповідно до принципів монтажу центрального опалення та використовуватися відповідно до його цільового призначення (подробіці вказані в польському стандарті: PN-B-02414: 1991 «Теплопостачання. Захист водонагрівальних установок у замкнутій системі з мембранними розширювальними баками. Вимоги»). Кожен радіатор повинен бути оснащений вентиляційним отвором (продається разом з радіатором).

Поздравления за вашия избор!

Благодарим ви, че избрахте продукт на Invena S.A.

ГАРАНЦИОНЕН ПЕРИОД:

Invena S.A. предоставя гаранция за периода:

- 5 години от датата на продажба на хавлиен радиатор за баня PROV

ГАРАНЦИОННИ УСЛОВИЯ

Гаранционният период се брои от датата на закупуване, потвърдена от доказателството за покупка. Гаранцията покрива само производствени дефекти: дефекти в материала и изработката, възникнали по време на производствения процес. За да осигурите дълготрайна и безотказна работа на продукта, моля, следвайте инструкциите за употреба на производителя. Invena S.A. ще отстрани дефекта в рамките на гаранцията; ако се окаже, че отстраняването на дефекта е невъзможно, ще замени продукта с нов, а ако моделът не е включен в търговската оферта, Invena S.A. ще издаде фактура за корекция или ще го замени за друг модел.

Гаранцията става невалидна, ако не се спазват всички разпоредби на гаранционната карта и инструкциите за монтаж.

Гаранцията не покрива:

- механична повреда на радиатора, например в резултат на удар, увреждане на боята на радиатора;
- радиатор, монтиран във водопровода, с постоянна връзка към водопровода;
- радиатор, монтиран в инсталацията за парно отопление и в инсталацията, свързана към високотемпературната отоплителна мрежа;
- радиатор, монтиран в помещения, където се съхраняват агресивни химикали (лаборатории, химически складове);
- радиатор, монтиран в пластмасова отоплителна система, чиито проводници нямат покритие, предпазващо от дифузия на кислород във вътрешността на инсталацията;
- радиатор, монтиран в отворена система без използване на инхибитор;
- деформиран радиатор поради твърде високо изпитвателно налягане или статично налягане на инсталацията;

Ако дейностите на Invena S.A. се прекъснат поради непредвидими обстоятелства, като обществени безредици, природни бедствия, ограничения по вноса и др., Invena S.A. може да отклони дадените срокове за поправка. При разглеждане на гаранционни искания, Invena S.A. решава къде да се извършва поправката (или в офиса на компанията или на мястото на инсталацията на продукта). За гаранционни поправки, извършвани на мястото на инсталацията, потребителят трябва да осигури неограничен достъп до продукта. В случай на поправки в офиса на гаранта, стоките ще бъдат извадени на разходите на Invena S.A. Отговорност за предоставянето на стоките на гаранта е на потребителя. В случай на несъответствие на продадения продукт с договора, купувачът има правни претенции, предоставени от продавача на разходите му. Гаранцията не влияе върху тези правни претенции. Дефектите на продукта ще бъдат поправени в срок не по-голям от 14 дни от датата на докладване на жалбата.

ПОДАВАНЕ НА РЕКЛАМАЦИЯ

Основата за разглеждане на рекламация от INVENA S.A. е притежаването на касова бележка или доказателство за плащане.

Рекламации могат да бъдат подавани по следните начини:

- чрез 'Формуляр за рекламации', наличен на уебсайта: <https://invena.pl/en/service/form> или по имейл: serwis@invena.pl
- чрез търговския обект, от който е закупен артикулът.

Ако гаранционната карта или касовата бележка (доказателство за плащане) са в противоречие помежду си или анформацията, съдържаща се в тях, е неразбираема, искането за ремонт по гаранция няма да бъде прието.

Радиаторът е продукт, който не може да се натоварва прекомерно или да се използва като дръжка или парапет. Също така е забранено подаването на вода с налягане над 10 bar и с работна температура по-висока от 95°C и използването ѝ за циркулация на битова гореща вода. Радиаторът трябва да бъде монтиран в съответствие с принципите на инсталациите за централно отопление и да се използва в съответствие с предназначението му (подробностите са посочени в полския стандарт: PN-B-02414: 1991 "Топлофикация. Защита на водогрейни инсталации в затворена система с диафрагмени разширителни съдове. Изисквания"). Всеки радиатор трябва да бъде оборудван с обезвъздушител (продава се с радиатора).

Felicitări pentru alegerea ta!

Vă mulțumim pentru cumpărarea produsului Invena S.A.

PERIOADA DE GARANȚIE:

Invena S.A. oferă o garanție pentru perioada:

- 5 ani de la data vanzarii calorifer baie prosop PROV

TERMENI DE GARANȚIE

Perioada de garanție se calculează de la data achiziției confirmată de dovada de cumpărare. Garanția acoperă numai defecte de fabricație: defecte de material și de manoperă apărute în timpul procesului de producție. Pentru a asigura funcționarea pe termen lung, fără defecțiuni a produsului, vă rugăm să urmați instrucțiunile de utilizare ale producătorului. Invena S.A. va înlătura defectul în condiții de garanție; în cazul în care se dovedește a fi imposibil de îndepărtat defectul, acesta va înlocui produsul cu unul nou, iar în cazul în care modelul nu este inclus în oferta de vânzare, Invena S.A. va emite o factura de corectare sau o va schimba cu un alt model.

Garanția devine nulă dacă nu sunt respectate toate prevederile cardului de garanție și instrucțiunile de instalare.

Garanția nu acoperă:

- deteriorarea mecanică a radiatorului, de exemplu ca urmare a impactului, deteriorarea stratului de vopsea al radiatorului;
- un calorifer instalat în sistemul de apă utilitată, cu racord permanent la sistemul de alimentare cu apă;
- un calorifer instalat în instalația de încălzire cu abur și în instalația racordată la rețeaua de încălzire de înaltă temperatură;
- un calorifer instalat în încăperi unde sunt depozitate substanțe chimice agresive (laboratoare, depozite chimice);
- un radiator instalat într-un sistem de încălzire din plastic, ale cărui fire nu au un înveliș de protecție împotriva difuziei oxigenului în interiorul instalației;
- radiator instalat în sistem deschis fără utilizarea unui inhibitor;
- radiator deformat din cauza presiunii de testare prea mari sau a presiunii statice a instalației;

Invena S.A. poate abate de la respectarea termenelor de reparare dacă apar întreruperi în operațiunile companiei datorate circumstanțelor neprevăzute, cum ar fi tulburările sociale, dezastrele naturale, restricțiile de import etc. Atunci când se iau în considerare revendicările de garanție, Invena S.A. decide locația pentru repararea defectului (fie la sediul companiei sau la locul de instalare a produsului). Pentru repararea garanției efectuate la locul de instalare, utilizatorul trebuie să asigure accesul nelimitat la produs. În cazul reparărilor la sediul garantului, bunurile vor fi colectate la cheltuiala Invena S.A. Este responsabilitatea consumatorului să pună la dispoziția garantului bunurile. În cazul neconformității bunului vândut cu contractul, cumpărătorul are remedii legale oferite de către vânzător la cheltuiala vânzătorului. Garanția nu afectează aceste remedii legale. Defectele produselor vor fi remediate într-un termen de până la 14 zile de la data raportării reclamației.

ÎNAINTEAZĂ O PLÂNGERE

Baza pentru examinarea unei plângeri de către INVENA S.A. este deținerea unei chitanțe de achiziție sau a unei dovezi de plată.

Plângerile pot fi înaintate în următoarele moduri:

- folosind 'Formularul de Plângere' disponibil pe site-ul: <https://invena.pl/en/service/form> sau prin e-mail: serwis@invena.pl
- prin intermediul punctului de vânzare de la care a fost achiziționat produsul.

Dacă cartea de garanție sau chitanța de achiziție (dovada plății) sunt inconsistente între ele sau informațiile conținute în ele sunt ilegibile, cererea de garanție pentru reparare nu va fi acceptată.

Radiatorul este un produs care nu poate fi încărcat excesiv sau folosit ca mâner sau balustradă. De asemenea, este interzisă alimentarea cu apă cu o presiune peste 10 bar și cu o temperatură de funcționare mai mare de 95°C și utilizarea acestuia în circulația apei calde menajere. Radiatorul trebuie instalat în conformitate cu principiile instalațiilor de încălzire centrală și utilizat în conformitate cu scopul pentru care a fost prevăzut (detaliile sunt specificate în standardul polonez: PN-B-02414: 1991 „Încălzire și termoficare. Protecția instalațiilor de încălzire a apei în sistem închis cu vase de expansiune cu diafragmă. Cerințe”). Fiecare calorifer trebuie să fie echipat cu un aerisire (se vinde împreună cu caloriferul).

Čestitamo na vašem izboru!

Hvala vam što ste kupili proizvod Invena S.A.

PERIOD GARANCIJE

Invena S.A. daje garanciju za period od:

- 5 godina od datuma prodaje peškirnog radijatora za kupatilo PROV

USLOVI GARANCIJE

Garantni rok se računa od datuma kupovine potvrđenog dokazom o kupovini. Garancija pokriva samo nedostatke nastale u proizvodnji: nedostatke u materijalu i izradi koji nastanu tokom procesa proizvodnje. Kako biste osigurali dugotrajan i besprekoran rad proizvoda, pridržavajte se uputstva za upotrebu proizvođača. Invena S.A. će ukloniti kvar pod garancijom; ukoliko se pokaže da je kvar nemoguće otkloniti, proizvod će zameniti novim, a ukoliko model nije u prodajnoj ponudi, Invena S.A. će izdati ispravan račun ili ga zameniti za drugi model.

Garancija prestaje da važi ako se ne poštuju sve odredbe garantnog lista i uputstva za montažu.

Garancija ne pokriva:

- mehaničko oštećenje radijatora, na primer kao posledica udarca, oštećenja premaza boje radijatora;
- radijator ugrađen u sastav komunalne vode, s trajnim priključkom na vodovod;
- radijator ugrađen u instalaciju parnog grejanja i instalaciju priključenu na visokotemperaturnu toplotnu mrežu;
- radijator ugrađen u prostorije u kojima se skladište agresivne hemikalije (laboratorija, skladišta hemikalija);
- radijator ugrađen u sastav grejanja od plastike, čije žice nemaju premaz koji štiti od difuzije kiseonika u unutrašnjost instalacije;
- radijator ugrađen u otvoreni sistem bez upotrebe inhibitora;
- deformiran radijator zbog previsokog ispitnog pritiska ili statičkog pritiska instalacije;

Invena S.A. može odstupiti od poštovanja rokova za popravku u slučaju prekida u radu kompanije usled nepredviđenih okolnosti, kao što su društveni nemiri, prirodne nepogode, ograničenja uvoza robe itd. Pri razmatranju garancijskih zahteva, Invena S.A. odlučuje o lokaciji za popravku nedostataka (ili na sedištu kompanije ili na mestu instalacije proizvoda). Za garancijske popravke obavljene na mestu instalacije, korisnik mora obezbediti neograničen pristup proizvodu. U slučaju popravki u sedištu garanta, robe će biti preuzete na trošak Invena S.A. Na kupcu je odgovornost da robe dostavi garantu. U slučaju neispunjenja ugovora o prodaji, kupac ima zakonska prava koja mu pruža prodavac na njegov trošak. Garancija ne utiče na ta zakonska prava. Nedostaci proizvoda će biti ispravljani u roku od najviše 14 dana od dana prijavljivanja reklamacije.

PODNOŠENJE ŽALBE

Osnova za razmatranje prigovora od strane INVENA S.A. je posedovanje računa ili dokaza o uplati.

Prigovori se mogu podnijeti na sledeće načine:

- koristeći 'Obrazac za reklamacije' dostupan na web stranici: <https://invena.pl/en/service/form> ili putem e-pošte: serwis@invena.pl
- preko prodajnog mesta na kojem je artikl kupljen.

Ako garantni list ili račun (dokaz o plaćanju) nisu u skladu jedan s drugim ili ako su podaci sadržani u njima nečitki, garantni zahtev za popravak neće biti prihvaćen.

Radijator je proizvod koji se ne može preterano opteretiti niti koristiti kao ručka ili rukohvat. Takođe je zabranjeno dobiti vodu s pritiskom iznad 10 bara i radnom temperaturom višom od 95°C te koristiti u cirkulaciji potrošne tople vode. Radijator se mora ugraditi u skladu s načelima instalacija centralnog grejanja i koristiti u skladu s predviđenom namenom (pojediniosti su navedene u poljskoj normi: PN-B-02414: 1991 "Grejanje i daljinsko grejanje. Zaštita instalacija za grejanje vode u zatvorenom sistemu s membranskim ekspanzionim posudama. Zahtevi"). Svaki radijator mora biti opremljen otvorom za odzračivanje (prodaje se uz radijator).

Gratulálunk a választásához!

Köszönjük, hogy Invena S.A. terméket vásárolt.

GARANCIAIDŐ:

Az Invena S.A. a következő időszakra vállal garanciát:

- A törölközős fürdőszobai radiátor eladásától számított 5 év PROV

GARANCIA FELTÉTELEI

A jótállási idő a vásárlás dátumától számít, amelyet a vásárlást igazoló bizonylat igazol. A garancia csak a gyártási hibákra vonatkozik: a gyártási folyamat során felmerülő anyag- és gyártási hibákra. A termék hosszú távú, hibamentes működése érdekében kérjük, kövesse a gyártó használati utasítását. Az Invena S.A. a jótállás keretében kijavítja a hibát; ha a hiba elhárítása lehetetlennek bizonyul, a terméket újra cseréli ki, ha pedig a modell nem szerepel a kínálatában, az Invena S.A. jóváíró számlát állít ki, vagy kicseréli egy másik modellre.

A garancia érvényét veszti, ha nem tartják be a jótállási jegy és a szerelési útmutató minden rendelkezését.

A garancia nem terjed ki:

- a radiátor mechanikai sérülése, például ütődés következtében, a radiátor festékbevonatának sérülése;
- ivóvízhálózatba szerelt, azaz a vízvezetékhez állandó csatlakozással rendelkező fűtőtestre;
- gőzfűtési rendszerbe és magas hőmérsékletű fűtési hálózathoz csatlakoztatott rendszerbe szerelt fűtőtest;
- agresszív vegyszerek tárolására szolgáló helyiségekbe (laboratóriumok, vegyszerraktárak) beépített fűtőtest;
- olyan műanyag fűtési rendszerbe szerelt fűtőtest, amelynek csővezetéke nem rendelkezik az oxigén rendszerbe történő diffúzióját megakadályozó bevonattal;
- gátlószer használata nélkül nyitott rendszerben beépített radiátor;
- deformált radiátor a túl magas próbanyomás vagy a berendezés statikus nyomása miatt;

Az Invena S.A. eltérhet a javítási határidők betartásától, ha a vállalat működésében előre nem látható körülmények - például társadalmi zavargások, természeti katasztrófák, importkorlátozások stb. - miatt zavarok lépnek fel. A garanciális igények elbírálásakor az Invena S.A. dönt a hiba kijavításának helyszínéről (a vállalat székhelyén vagy a termék beszerelési helyén). A telepítés helyén végzett garanciális javítás esetén a felhasználónak kell biztosítania a termékhez való korlátlan hozzáférést. A garanciavállaló székhelyén történő javítás esetén az áru az Invena S.A. költségére kerül átvételre. A fogyasztó felelőssége, hogy az árut a garanciavállaló rendelkezésére bocsássa. Abban az esetben, ha az eladott termék nem felel meg a szerződésnek, a vevőnek az eladó által biztosított jogorvoslati lehetőségek állnak rendelkezésére az eladó költségére. A jótállás nem érinti ezeket a jogorvoslati lehetőségeket. A termék hibáit a reklamáció bejelentésétől számított legfeljebb 14 napon belül kijavítják.

PANASZ BENYÚJTÁSA

Az INVENA S.A. a panasz elbírálása a vásárlás vagy fizetés bizonylatának birtokában történik.

A reklamációt elfogadják:

- a <https://invena.pl/en/service/form> weboldalon található "Reklamációs űrlapon", vagy e-mailben a serwis@invena.pl címre küldve.
- a termék vásárlására szolgáló értékesítési pontnál .

Ha a jótállási kártya vagy a vásárlást (fizetést) igazoló bizonylat nem felel meg egymásnak, vagy az abban szereplő adatok olvashatatlanok, a garanciális javítási igényt nem fogadják el.

A radiátor olyan termék, amelyet nem lehet túlzottan megterhelni, vagy fogantyúként vagy korlátként használni. Tilos továbbá 10 bar feletti nyomású és 95°C-nál magasabb üzemi hőmérsékletű vizet szolgáltatni és használati melegvíz keringetésére felhasználni. A radiátort a központi fűtési rendszerek elvei szerint kell felszerelni, és rendeltetésszerűen kell használni (a részleteket a lengyel szabvány tartalmazza: PN-B-02414: 1991) "Fűtés és távfűtés. Vízmelegítő berendezések védelme zárt rendszerben membrános tágulási tartályokkal. Követelmények"). Minden radiátort fel kell szerelni légtelenítővel (a radiátorral együtt kerül értékesítésre).

Čestitam na vašem izboru!

Hvala vam što ste kupili proizvod tvrtke Invena S.A.

ROK GARANCIJE

Invena S.A. daje jamstvo za razdoblje:

- 5 godina od datuma prodaje kupaonskog radijatora s ručnicima PROV

UVJETI JAMSTVA

Jamstveni rok se računa od datuma kupnje potvrđenog dokazom o kupnji. Jamstvo pokriva samo nedostatke nastale u proizvodnji: nedostatke u materijalu i izradi koji nastanu tijekom procesa proizvodnje. Kako biste osigurali dugotrajan i besprijekoran rad proizvoda, pridržavajte se uputa za uporabu proizvođača. Invena S.A. će ukloniti kvar pod jamstvom; ukoliko se pokaže da je kvar nemoguće otkloniti, proizvod će zamijeniti novim, a ukoliko model nije u prodajnoj ponudi, Invena S.A. će izdati ispravan račun ili ga zamijeniti za drugi model.

Jamstvo prestaje važiti ako se ne poštuju sve odredbe jamstvenog lista i uputa za montažu.

Jamstvo ne pokriva:

- mehaničko oštećenje radijatora, na primjer kao posljedica udarca, oštećenja premaza boje radijatora;
- radijator ugrađen u sustav komunalne vode, s trajnim priključkom na vodovod;
- radijator ugrađen u instalaciju parnog grijanja i instalaciju priključenu na visokotemperaturnu toplinsku mrežu;
- radijator ugrađen u prostorije u kojima se skladište agresivne kemikalije (laboratoriji, skladišta kemikalija);
- radijator ugrađen u sustav grijanja od plastike, čije žice nemaju premaz koji štiti od difuzije kisika u unutrašnjost instalacije;
- radijator ugrađen u otvoreni sustav bez upotrebe inhibitora;
- deformiran radijator zbog previsokog ispitnog tlaka ili statičkog tlaka instalacije;

Invena S.A. može odstupiti od pridržavanja rokova za popravke ako dođe do poremećaja u radu tvrtke zbog nepredvidivih okolnosti, kao što su društveni nemiri, prirodne katastrofe, restrikcije uvoza itd.

Prilikom razmatranja zahtjeva za garancijske reklamacije, Invena S.A. odlučuje o lokaciji za popravak nedostatka (bilo u sjedištu tvrtke ili na mjestu instalacije proizvoda). Za garancijske popravke izvedene na mjestu instalacije, korisnik mora osigurati neometan pristup proizvodu. U slučaju popravaka na sjedištu jamca, roba će biti preuzeta o trošku Invena S.A. Dužnost potrošača je osigurati dostupnost robe jamcu.

U slučaju nepoštivanja prodane stavke prema ugovoru, kupac ima pravna sredstva koja mu pruža prodavatelj o trošku prodavatelja. Garancija ne utječe na ova pravna sredstva. Nedostaci proizvoda će biti ispravljani u roku koji ne prelazi 14 dana od datuma prijave reklamacije.

PREDSTAVLJANJE REKLAMACIJE

Osnova za razmatranje reklamacije od strane INVENA S.A. je posjedovanje računa o kupnji ili potvrde o plaćanju.

Reklamacije se mogu podnijeti na sljedeće načine:

- korištenjem 'Obrazac za reklamaciju' dostupan na web stranici: <https://invena.pl/en/service/form> ili putem e-pošte: serwis@invena.pl
- putem prodajnog mjesta gdje je predmet kupljen.

Ako garancijska kartica ili račun o kupnji (potvrda plaćanja) nisu u skladu jedan s drugim ili ako su informacije sadržane u njima nečitljive, zahtjev za popravak pod garancijom neće biti prihvaćen."

Radijator je proizvod koji se ne može pretjerano opteretiti niti koristiti kao ručka ili rukohvat. Također je zabranjeno dobiti vodu s tlakom iznad 10 bara i radnom temperaturom višom od 95°C te koristiti u cirkulaciji potrošne tople vode. Radijator se mora ugraditi u skladu s načelima instalacija centralnog grijanja i koristiti u skladu s predviđenom namjenom (pojednosti su navedene u poljskoj normi: PN-B-02414: 1991 "Grijanje i daljinsko grijanje. Zaštita instalacija za grijanje vode u zatvorenom sustavu s membranskim ekspanzijskim posudama. Zahtjevi"). Svaki radijator mora biti opremljen otvorom za odzračivanje (prodaje se uz radijator).

Gratulujeme k vašemu výběru!

Děkujeme za nákup produktu společnosti Invena S.A.

ZÁRUČNÍ DOBA

Invena S.A. poskytuje záruku po dobu:

- 5 let od data prodeje ručníkového koupelnového radiátoru PROV

ZÁRUČNÍ PODMÍNKY

Záruční doba se počítá od data nákupu potvrzeného dokladem o koupi. Záruka se vztahuje pouze na výrobní vady: vady materiálu a zpracování vzniklé během výrobního procesu. Pro zajištění dlouhodobého bezporuchového provozu výrobku dodržujte prosím návod k použití výrobce. Invena S.A. odstraní vadu v rámci záruky; pokud se ukáže, že vadu nelze odstranit, vymění výrobek za nový a v případě, že model nebude zařazen v prodejní nabídce, Invena S.A. vystaví opravnou fakturu nebo jej vymění za jiný model.

Záruka pozbývá platnosti, pokud nebudou dodržena všechna ustanovení záručního listu a montážního návodu.

Záruka se nevztahuje na:

- mechanické poškození chladiče, například v důsledku nárazu, poškození laku chladiče;
- radiátor instalovaný v systému užitkové vody, s trvalým připojením k vodovodnímu řádu;
- radiátor instalovaný v parním topném zařízení a v instalaci připojené k vysokoteplotní topné síti;
- radiátor instalovaný v místnostech, kde se skladují agresivní chemikálie (laboratoře, chemické sklady);
- radiátor instalovaný v plastovém topném systému, jehož vodiče nemají povlak chránící proti difúzi kyslíku do vnitřku instalace;
- radiátor instalovaný v otevřeném systému bez použití inhibitoru;
- deformovaný radiátor v důsledku příliš vysokého zkušebního tlaku nebo statického tlaku instalace;

Společnost Invena S.A. se může odchýlit od dodržování termínů opravy, pokud dojde k narušení jejího provozu kvůli neočekávaným okolnostem, jako jsou sociální nepokoje, přírodní katastrofy, omezení dovozu atd. Při posuzování reklamací záručních oprav se společnost Invena S.A. rozhoduje o místě opravy vady (buď na sídle společnosti nebo na místě instalace produktu). U záručních oprav prováděných na místě instalace musí uživatel zajistit neomezený přístup k produktu. V případě oprav na sídle záručníka budou zboží odebrány na náklady společnosti Invena S.A. Je na zodpovědnosti spotřebitele, aby zboží záručníkovi poskytl. V případě nesouladu prodávajícího zboží s kupní smlouvou má kupující právní prostředky poskytované prodávajícím na náklady prodávajícího. Záruka neovlivňuje tyto právní prostředky. Vady produktu budou opraveny do doby nepřesahující 30 dnů od data podání reklamace.

PODPISOVÁNÍ STÍŽNOSTI

Podkladem pro posouzení stížnosti společností INVENA S.A. je vlastnictví dokladu o nákupu nebo důkazu o platbě.

Stížnosti lze podat následujícími způsoby:

- prostřednictvím 'Formuláře stížnosti' dostupného na webu: <https://invena.pl/en/service/form> nebo e-mailem: serwis@invena.pl
- prostřednictvím místa nákupu výrobku.

Pokud záruční karta nebo doklad o nákupu (důkaz o platbě) nejsou vzájemně konzistentní nebo pokud jsou v nich obsažené informace nečitelné, žádost o opravu v rámci záruky nebude přijata.

Radiátor je výrobek, který nelze nadměrně zatěžovat ani používat jako madlo či zábradlí. Dále je zakázáno dodávat vodu o tlaku nad 10 bar a s provozní teplotou vyšší než 95°C a používat ji v cirkulaci teplé užitkové vody. Radiátor musí být instalován v souladu se zásadami instalací ústředního topení a používán v souladu s určeným účelem (podrobnosti jsou uvedeny v polské normě: PN-B-02414: 1991 "Vytápění a dálkové vytápění. Ochrana zařízení na ohřev vody v uzavřeném systému s membránovými expanzními nádobami. Požadavky"). Každý radiátor musí být vybaven odvodušňovacím ventilem (prodává se s radiátorem).

Blahoželáme vám vo vašom výbere!

Ďakujeme vám za nákup produktu spoločnosti Invena S.A.

ZÁRUČNÁ DOBA

Invena S.A. poskytuje záruku na obdobie:

- 5 rokov od dátumu predaja uterákového kúpeľňového radiátora PROV

ZÁRUČNÉ PODMIENKY

Záručná doba sa počíta od dátumu nákupu potvrdeného dokladom o kúpe. Záruka sa vzťahuje len na výrobné chyby: chyby materiálu a spracovania vzniknuté počas výrobného procesu. Aby ste zabezpečili dlhodobú bezporuchovú prevádzku výrobku, dodržujte, prosím, návod na použitie od výrobcu. Invena S.A. odstráni závalu v rámci záruky; ak sa ukáže, že chybu nemožno odstrániť, vymení výrobok za nový, a ak model nebude zaradený v predajnej ponuke, Invena S.A. vystaví opravnú faktúru alebo ho vymení za iný model.

Záruka stráca platnosť, ak nie sú dodržané všetky ustanovenia záručného listu a montážneho návodu.

Záruka sa nevzťahuje na:

- mechanické poškodenie chladiča, napríklad v dôsledku nárazu, poškodenie laku chladiča;
- radiátor inštalovaný v systéme úžitkovej vody, s trvalým napojením na vodovod;
- radiátor inštalovaný v parnom vykurovacom zariadení a v zariadení pripojenom k vysokoteplotnej vykurovacej sieti;
- radiátor inštalovaný v miestnostiach, kde sa skladujú agresívne chemikálie (laboratóriá, chemické sklady);
- radiátor inštalovaný v plastovom vykurovacom systéme, ktorého vodiče nemajú povlak chrániaci pred difúziou kyslíka do vnútra inštalácie;
- radiátor inštalovaný v otvorenom systéme bez použitia inhibítora;
- deformovaný radiátor v dôsledku príliš vysokého skúšobného tlaku alebo statického tlaku inštalácie;

Invena S.A. môže odstúpiť od dodržiavania lehôt opravy, ak dôjde k prerušeniu prevádzky spoločnosti v dôsledku neočakávaných okolností, ako sú sociálne nepokoje, prírodné katastrofy, obmedzenia dovozu atď. Pri posudzovaní reklamácií záruky rozhodne Invena S.A. o mieste opravy vady (buď na sídle spoločnosti alebo na mieste inštalácie produktu). Pri záručných opravách na mieste inštalácie musí užívateľ zabezpečiť neobmedzený prístup k produktu. V prípade opráv na sídle záručcu bude tovar odobratý na náklady Invena S.A. Je na zodpovednosti spotrebiteľa, aby tovar záručcovi poskytol. V prípade nesúladu predaného tovaru s zmluvou má kupujúci právne prostriedky poskytované predávajúcim na náklady predávajúceho. Záruka neovplyvňuje tieto právne prostriedky. Vady produktu budú odstránené v lehote nie dlhšej ako 30 dní od dátumu oznámenia reklamácie.

PREDLOŽENIE REKLAMÁCIE

Podkladom pre posúdenie reklamácie od spoločnosti INVENA S.A. je vlastníctvo dokladu o nákupe alebo dôkazu o platbe.

Reklamácie možno podať nasledovne:

- pomocou 'Formulára pre reklamácie' dostupného na webovej stránke: <https://invena.pl/en/service/form> alebo e-mailom: serwis@invena.pl
- prostredníctvom miesta predaja, kde bola položka zakúpená.

Ak sú záručný list alebo doklad o nákupe (dôkaz o platbe) nekonzistentné alebo ak obsiahnuté informácie v nich nie sú čitateľné, reklamácia na opravu nebude akceptovaná.

Radiátor je výrobok, ktorý nemožno nadmerne zaťažovať ani používať ako madlo či zábradlie. Rovnako je zakázané dodávať vodu s tlakom nad 10 barov a s prevádzkovou teplotou vyššou ako 95°C a používať ju v cirkulácii teplej úžitkovej vody. Radiátor musí byť inštalovaný v súlade so zásadami inštalácií ústredného kúrenia a používaný v súlade s jeho určeným účelom (podrobnosti sú uvedené v poľskej norme: PN-B-02414: 1991 "Vykurovanie a diaľkové vykurovanie. Ochrana zariadení na ohrev vody v uzavretom systéme s membránovými expanznými nádobami. Požiadavky"). Každý radiátor musí byť vybavený odvodušňovačom (predáva sa s radiátorom).

Onnittelut valinnastasi!

Kiitos, että ostit Invena S.A. -tuotteen.

TAKUUAIKA

Invena S.A. myöntää takuun ajanjaksolle:

- 5 vuotta pyyhekylpyhuoneen jäähdyttimen myyntipäivästä PROV

TAKUUEHDOT

Takuuaika lasketaan ostotodistuksella vahvistetusta ostopäivästä. Takuu kattaa vain valmistusvirheet: valmistusprosessin aikana syntyneet materiaali- ja valmistusvirheet. Noudata valmistajan käyttöohjeita varmistaaksesi tuotteen pitkäaikaisen ja häiriöttömän toiminnan. Invena S.A. poistaa vian takuun puitteissa; jos virheen korjaaminen osoittautuu mahdottomaksi, se vaihtaa tuotteen uuteen, ja jos mallia ei ole myyntitarjouksessa, Invena S.A. lähettää korjauslaskun tai vaihtaa sen toiseen malliin.

Takuu raukeaa, jos kaikkia takuukortin ja asennusohjeiden määräyksiä ei noudateta.

Takuu ei kata:

- jäähdyttimen mekaaniset vauriot, esimerkiksi iskun seurauksena, jäähdyttimen maalipinnoitteen vaurioituminen;
- käyttövesijärjestelmään asennettu jäähdytin, joka on kiinteästi kytketty vesijärjestelmään;
- höyrylämmitysjärjestelmään ja korkean lämpötilan lämmitysverkkoon liitettyyn laitteistoon asennettu patteri;
- patteri, joka on asennettu huoneisiin, joissa säilytetään aggressiivisia kemikaaleja (laboratoriot, kemikaalivarastot);
- muoviseen lämmitysjärjestelmään asennettu patteri, jonka johdoissa ei ole pinnoitetta, joka suojaa hapen leviämistä asennuksen sisäosaan;
- jäähdytin asennettu avoimeen järjestelmään ilman inhibiittoria;
- vääntynyt jäähdytin liian korkean testipaineen tai asennuksen staattisen paineen vuoksi;

Invena S.A. voi poiketa korjausten määräaikojen noudattamisesta, jos yrityksen toimintaa häiritään ennalta arvaamattomista syistä, kuten yhteiskunnallisesta levottomuudesta, luonnonkatastrofeista, tuontirajoituksista jne. Takuutapauksissa Invena S.A. päättää, missä vian korjaus tehdään (joko yrityksen päämajassa tai tuotteen asennuspaikassa). Takuukorjauksia tehdessä käyttäjän on taattava tuotteelle esteetön pääsy. Jos korjaus tehdään takuuantajan päämajassa, tavarat noudetaan Invena S.A.:n kustannuksella. On kuluttajan vastuulla huolehtia, että tavarat ovat takuuantajan saatavilla.

Jos myyty tuote ei vastaa sopimusta, ostajalla on oikeus saada myyjältä korjaus tai korvaus myyjän kustannuksella. Takuu ei vaikuta näihin oikeuksiin. Tuotteen viat korjataan 14 päivän kuluessa valituksen tekemisestä.

VALITUKSEN JÄTTÄMINEN

INVENA S.A.:n valituksen käsittelyn perusteena on ostokuitti tai maksutodiste.

Valituksen voi jättää seuraavilla tavoilla:

- käyttämällä 'Valituslomaketta', joka on saatavilla verkkosivustolla: <https://invena.pl/en/service/form> tai sähköpostitse: serwis@invena.pl
- ostokohdassa, josta tuote on ostettu.

Mikäli takuukortti tai ostokuitti (maksun todistus) eivät vastaa toisiaan tai niissä oleva tieto on luotaantyytävää, takuukorvaus korjaukseen ei hyväksytä.

Jäähdytin on tuote, jota ei voi kuormittaa liikaa tai käyttää kahvana tai kaiteena. Myös yli 10 baarin paineen ja yli 95°C käyttölämpötilan veden syöttäminen ja käyttö lämpimän käyttöveden kiertoon on kielletty. Patteri on asennettava keskuslämmitysasennuksen periaatteiden mukaisesti ja sitä on käytettävä sen käyttötarkoituksen mukaisesti (yksityiskohdat on määritelty puolalaisessa standardissa: PN-B-02414: 1991 "Lämmitys ja kaukolämpö. Vesilämmityslaitteistojen suojaus suljetussa järjestelmässä kalvopaisuntasäiliöillä. Vaatimukset"). Jokaisessa jäähdyttimessä on oltava tuuletusaukko (myydään jäähdyttimen mukana).

Čestitke za vašo izbiro!

Hvala za nakup izdelka Invena S.A.

OBDOBJE JAMSTVA

Invena S.A. zagotavlja garancijo za obdobje:

- 5 let od datuma prodaje kopalniškega radiatorja na brisače PROV

PRAVILA JAMSTVA

Obdobje jamstva se izračuna od datuma nakupa, potrjenega s potrdilom o nakupu. Jamstvo krije le proizvodne napake: napake pri materialu in izdelavi, ki se pojavijo med proizvodnim procesom. Da bi zagotovili dolgotrajno brezhibno delovanje izdelka, upoštevajte navodila proizvajalca za uporabo. Invena S.A. bo odpravila napako v okviru garancije; če se izkaže, da napake ni mogoče odpraviti, bo izdelek zamenjal z novim, če pa model ni v prodajni ponudbi, bo Invena S.A. izdala popravek ali ga zamenjala za drug model.

Garancija preneha veljati, če ne upoštevate vseh določil garancijskega lista in navodil za namestitvev.

Garancija ne zajema:

- mehanske poškodbe radiatorja, na primer zaradi udarca, poškodbe barvnega premaza radiatorja;
- radiator vgrajen v komunalni vodovod, s trajno povezavo na vodovod;
- radiator, vgrajen v napeljavo parnega ogrevanja in napeljavo, ki je priključena na visokotemperaturno toplotno omrežje;
- radiator, nameščen v prostorih, kjer so shranjene agresivne kemikalije (laboratoriji, kemična skladišča);
- radiator vgrajen v plastični ogrevalni sistem, katerega žice nimajo prevleke za zaščito pred difuzijo kisika v notranjost napeljave;
- radiator vgrajen v odprt sistem brez uporabe inhibitorja;
- deformiran radiator zaradi previsokega preskusnega tlaka ali statičnega tlaka instalacije;

Invena S.A. lahko odstopi od spoštovanja rokov za popravila, če pride do motenj v delovanju podjetja zaradi nepredvidenih okoliščin, kot so družbene nemire, naravne nesreče, omejitve uvoza, itd.

Pri obravnavi jamstvenih zahtevkov Invena S.A. odloča o lokaciji za odpravo napake (bodisi na sedežu podjetja bodisi na mestu namestitve izdelka). Pri jamstvenih popravilih na mestu namestitve mora uporabnik zagotoviti neoviran dostop do izdelka. V primeru popravil na sedežu jamčevalca bo blago prevzeto na stroške Invena S.A. Odgovornost potrošnika je, da omogoči jamčevalcu dostop do blaga.

V primeru neskladnosti prodanega izdelka s pogodbo ima kupec pravna sredstva, ki jih zagotavlja prodajalec na svoje stroške. Jamstvo ne vpliva na ta pravna sredstva. Napake izdelka bodo odpravljene v roku, ki ne presega 14 dni od datuma prijave pritožbe.

PODANEJE PRITOŽBE

Osnova za pregled pritožbe s strani INVENA S.A. je posedovanje potrdila o nakupu ali dokaza o plačilu.

Pritožbe je mogoče vložiti na naslednje načine:

- preko obrazca 'Pritožbeni obrazec', ki je na voljo na spletni strani: <https://invena.pl/en/service/form> ali preko e-pošte: serwis@invena.pl
- prek prodajnega mesta, kjer je bil izdelek kupljen.

Če jamstvena kartica ali potrdilo o nakupu (dokaz o plačilu) nista skladna med seboj ali če so podatki v njih nečitljivi, pritožba za popravilo ne bo sprejeta."

Radiator je izdelek, ki ga ni mogoče preveč obremenjevati ali uporabljati kot ročaj ali držalo. Prav tako je prepovedano dovajanje vode s tlakom nad 10 barov in delovno temperaturo nad 95°C ter uporaba v kroženju tople sanitarne vode. Radiator mora biti nameščen v skladu z načeli inštalacij za centralno ogrevanje in uporabljen v skladu s predvidenim namenom (podrobnosti so določene v poljskem standardu: PN-B-02414: 1991 "Ogrevanje in daljinsko ogrevanje. Zaščita sanitarne vode v zaprtem sistemu z membranskimi ekspanzijskimi posodami. Zahteve"). Vsak radiator mora biti opremljen z zračnikom (prodaja se skupaj z radiatorjem).

Grattis till ditt val!

Tack för att du köpt Invena S.A:s produkt.

GARANTIPERIOD

Invena S.A. lämnar en garanti för perioden:

- 5 år från försäljningsdatum av handduk badrumsradiator PROV

GARANTIVILLKOR

Garantiperioden räknas från det inköpsdatum som bekräftas av inköpsbeviset. Garantin täcker endast tillverkningsfel: material- och tillverkningsfel som uppstår under tillverkningsprocessen. För att säkerställa en långvarig, felfri drift av produkten, följ tillverkarens bruksanvisning. Invena S.A. tar bort defekten under garantin; om det visar sig vara omöjligt att ta bort defekten kommer den att ersätta produkten med en ny och om modellen inte ingår i säljerbjudandet kommer Invena S.A. att utfärda en rättelsefaktura eller byta ut den mot en annan modell.

Garantin blir ogiltig om alla bestämmelser i garantikortet och installationsanvisningarna inte följs.

Garantin täcker inte:

- mekanisk skada på kylaren, till exempel till följd av slag, skador på kylarens färgbeläggning;
- en radiator installerad i bruksvattensystemet, med en permanent anslutning till vattenförsörjningssystemet;
- en radiator installerad i ångvärmeanläggningen och i installationen ansluten till högtemperaturvärmenätet;
- en radiator installerad i rum där aggressiva kemikalier lagras (laboratorier, kemiska lager);
- en radiator installerad i ett plastvärmsystem, vars ledningar inte har en beläggning som skyddar mot diffusion av syre in i installationens inre;
- radiator installerad i ett öppet system utan användning av en inhibitor;
- deformerad radiator på grund av för högt testtryck eller statiskt tryck i installationen;

Invena S.A. kan avvika från att följa reparationsfristen om störningar i företagets verksamhet uppstår på grund av oväntade omständigheter, såsom social oro, naturkatastrofer, importrestriktioner etc. När det gäller garantikrav bestämmer Invena S.A. platsen för att reparera defekten (antingen på företagets huvudkontor eller installationsplatsen för produkten). För garantireparationer som utförs på installationsplatsen måste användaren säkerställa obehindrad tillgång till produkten. I fallet med reparationer på garantens huvudkontor kommer varorna att hämtas på Invena S.A:s bekostnad. Det är konsumentens ansvar att göra varorna tillgängliga för garantin. Om det sålda objektet inte överensstämmer med avtalet har köparen rättsliga åtgärder som tillhandahålls av säljaren på säljarens bekostnad. Garantin påverkar inte dessa rättsliga åtgärder. Produktdefekter kommer att åtgärdas inom en period som inte överstiger 14 dagar från datumet för anmälan av reklamationen.

ATT SKICKA IN EN REKLAMATION

Grundvalen för att granska en reklamation från INVENA S.A. är att inneha ett inköpskvitto eller betalningsbevis.

Reklamationer kan skickas in på följande sätt:

- genom att använda 'Reklamationsformuläret' tillgängligt på webbplatsen: <https://invena.pl/en/service/form> eller via e-post: serwis@invena.pl
- genom försäljningsstället där produkten köptes.

Om garantikortet eller inköpskvittot (betalningsbeviset) inte överensstämmer med varandra eller om informationen i dem är oläslig, kommer inte reklimationsanspråket för reparation att godkännas.

Kylaren är en produkt som inte kan belastas överdrivet eller användas som handtag eller ledstång. Det är också förbjudet att tillföra vatten med ett tryck över 10 bar och med en driftstemperatur högre än 95°C och att använda det i cirkulationen av tappvarmvatten. Radiatorn måste installeras i enlighet med principerna för centralvärmeinstallationer och användas i enlighet med dess avsedda ändamål (detaljerna anges i den polska standarden: PN-B-02414: 1991 "Värme och fjärrvärme. Skydd av vattenvärmeinstallationer i slutet system med membranexpansionskärl. Krav"). Varje radiator måste vara utrustad med en luftventil (den säljs med kylaren).

Συγχαρητήρια για την επιλογή σας!

Σας ευχαριστούμε για την αγορά του προϊόντος της Invena S.A.

ΔΙΑΡΚΕΙΑ ΕΓΓΥΗΣΗΣ

Η Invena S.A. παρέχει εγγύηση για την περίοδο:

- 5 χρόνια από την ημερομηνία πώλησης του καλοριφέρ μπάνιου πετσετών PROV

ΟΡΟΙ ΕΓΓΥΗΣΗΣ

Η περίοδος εγγύησης υπολογίζεται από την ημερομηνία αγοράς που επιβεβαιώνεται από την απόδειξη αγοράς. Η εγγύηση καλύπτει μόνο κατασκευαστικά ελαττώματα: ελαττώματα υλικού και κατασκευής που προκύπτουν κατά τη διαδικασία παραγωγής. Για να διασφαλίσετε τη μακροχρόνια λειτουργία του προϊόντος χωρίς αστοχίες, ακολουθήστε τις οδηγίες χρήσης του κατασκευαστή. Η Invena S.A. θα αφαιρέσει το ελάττωμα στο πλαίσιο της εγγύησης. Εάν αποδειχθεί ότι είναι αδύνατο να αφαιρεθεί το ελάττωμα, θα αντικαταστήσει το προϊόν με ένα νέο και εάν το μοντέλο δεν περιλαμβάνεται στην προσφορά πώλησης, η Invena S.A. θα εκδώσει διορθωτικό τιμολόγιο ή θα το ανταλλάξει με άλλο μοντέλο.

Η εγγύηση καθίσταται άκυρη εάν δεν τηρηθούν όλες οι διατάξεις της κάρτας εγγύησης και οι οδηγίες εγκατάστασης.

Η εγγύηση δεν καλύπτει:

- μηχανική βλάβη στο ψυγείο, για παράδειγμα ως αποτέλεσμα κρούσης, ζημιά στη βαφή του καλοριφέρ.
- ένα καλοριφέρ εγκατεστημένο στο σύστημα ύδρευσης κοινής ωφέλειας, με μόνιμη σύνδεση με το σύστημα παροχής νερού.
- ένα καλοριφέρ εγκατεστημένο στην εγκατάσταση θέρμανσης με ατμό και στην εγκατάσταση που είναι συνδεδεμένη στο δίκτυο θέρμανσης υψηλής θερμοκρασίας.
- ένα καλοριφέρ εγκατεστημένο σε δωμάτια όπου αποθηκεύονται επιθετικά χημικά (εργαστήρια, αποθήκες χημικών).
- καλοριφέρ εγκατεστημένο σε πλαστικό σύστημα θέρμανσης, τα καλώδια του οποίου δεν έχουν επίστρωση που να προστατεύει από τη διάχυση οξυγόνου στο εσωτερικό της εγκατάστασης.
- ψυγείο εγκατεστημένο σε ανοιχτό σύστημα χωρίς τη χρήση αναστολέα.
- παραμορφωμένο ψυγείο λόγω πολύ υψηλής πίεσης δοκιμής ή στατικής πίεσης της εγκατάστασης.

Η Invena S.A. μπορεί να αποκλειστεί από την προσέγγιση των χρονικών προθεσμιών επισκευής εάν υπάρξουν διακοπές στις λειτουργίες της εταιρείας λόγω απροβληματικών συνθηκών, όπως κοινωνική αναταραχή, φυσικές καταστροφές, περιορισμοί εισαγωγής κλπ. Στην επιλογή της τοποθεσίας επισκευής για τις εγγυήσεις, η Invena S.A. αποφασίζει είτε στην έδρα της εταιρείας είτε στην τοποθεσία εγκατάστασης του προϊόντος. Για τις εγγυήσεις επισκευής στην τοποθεσία εγκατάστασης, ο χρήστης πρέπει να εξασφαλίζει απεριόριστη πρόσβαση στο προϊόν. Στην περίπτωση των επισκευών στην έδρα του εγγυητή, τα αγαθά θα συλλέγονται με έξοδα της Invena S.A. Είναι δικαιούχου του καταναλωτή να διασφαλίζει την διαθεσιμότητα των αγαθών στον εγγυητή. Σε περίπτωση μη συμμόρφωσης του προϊόντος με τη συμβαστική διαθεσιμότητα, ο αγοραστής έχει νομικές ενέργειες που παρέχονται από τον πωλητή με έξοδα του πωλητή. Η εγγύηση δεν επηρεάζει αυτές τις νομικές ενέργειες. Τα ζητήματα προϊόντων θα διορθωθούν μέσα σε χρονικό διάστημα που δεν θα υπερβαίνει τις 14 ημέρες από την ημερομηνία δηλώσεως της παραπόνου.

ΥΠΟΒΟΛΗ ΠΑΡΑΠΟΝΩΝ

Η βάση για την εξέταση μιας παραπονήσεως από την INVENA S.A. είναι η κατοχή απόδειξης αγοράς ή απόδειξης πληρωμής.

Οι παραπονήσεις μπορούν να υποβληθούν με τους ακόλουθους τρόπους:

- χρησιμοποιώντας την 'Φόρμα Παραπόνων' που είναι διαθέσιμη στην ιστοσελίδα: <https://invena.pl/en/service/form> ή με e-mail: serwis@invena.pl
- μέσω του σημείου πώλησης όπου αγοράστηκε το προϊόν.

Αν η κάρτα εγγύησης ή η απόδειξη αγοράς (απόδειξη πληρωμής) διαφέρουν μεταξύ τους ή αν οι πληροφορίες που περιέχονται σε αυτές δεν είναι απολύτως καταληπτές, η αίτηση εγγύησης για επισκευή δεν θα γίνεται δεκτή.

Το ψυγείο είναι ένα προϊόν που δεν μπορεί να φορτωθεί υπερβολικά ή να χρησιμοποιηθεί ως λαβή ή χειρολισθήρα. Απαγορεύεται επίσης η παροχή νερού με πίεση άνω των 10 bar και με θερμοκρασία λειτουργίας μεγαλύτερη από 95°C και η χρήση του στην κυκλοφορία ζεστού νερού χρήσης. Το ψυγείο πρέπει να εγκατασταθεί σύμφωνα με τις αρχές των εγκαταστάσεων κεντρικής θέρμανσης και να χρησιμοποιείται σύμφωνα με τον προορισμό του (οι λεπτομέρειες καθορίζονται στο πολωνικό πρότυπο: PN-B-02414: 1991 "Θέρμανση και τηλεθέρμανση. Προστασία εγκαταστάσεων θέρμανσης νερού σε κλειστό σύστημα με δοχεία διαστολής διαφράγματος. Απαιτήσεις"). Κάθε ψυγείο πρέπει να είναι εξοπλισμένο με αεραγωγό (πωλείται μαζί με το ψυγείο).

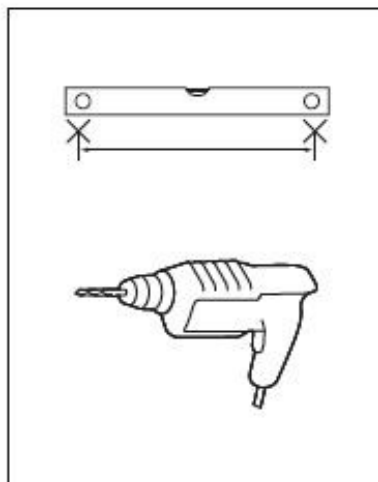
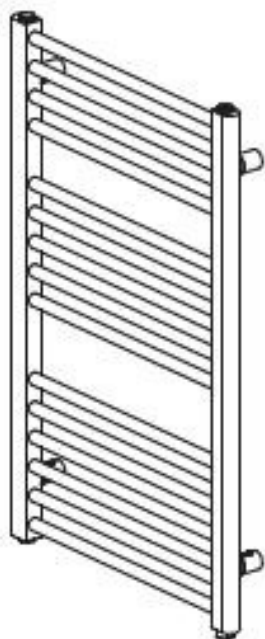

$Y_{(800)} = 620$

$Y_{(1000)} = 820$

$Y_{(1200)} = 1020$

$X = 490$

