

OVIEDO

NÁVOD K MONTÁŽI A OBSLUZE NÁVOD NA MONTÁŽ A OBSLUHU

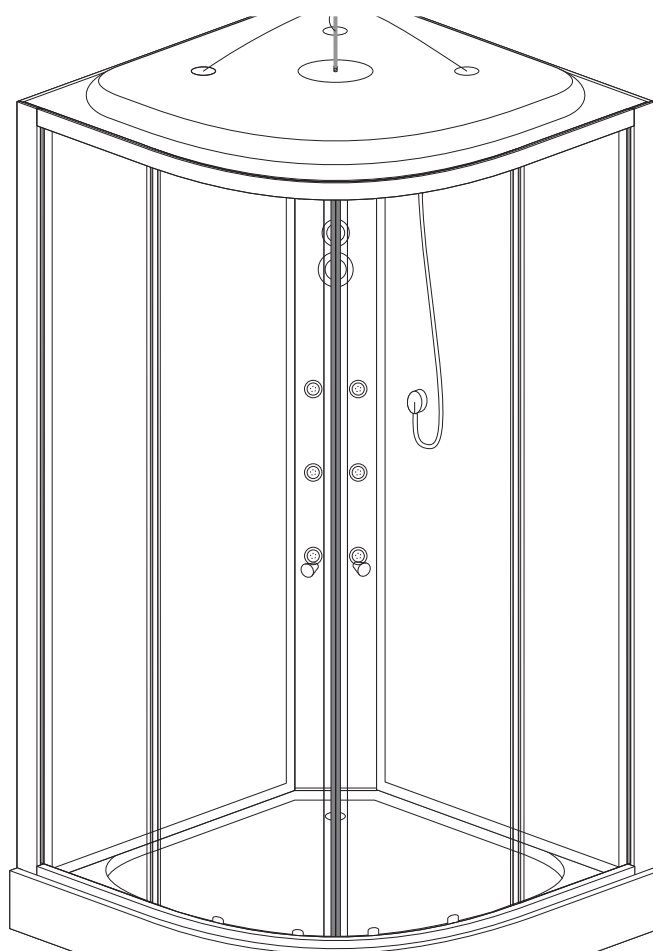

CZ Před montáží zkontrolujte všechny díly. Výrobek nemontujte, pokud je některá jeho část poškozená!

SK Pred montážou skontrolujte všetky diely. Výrobok nemontujte, ak je niektorá jeho časť poškodená!



OVIEDO

ÚVOD / ÚVOD

CZ

Děkujeme za zakoupení našeho výrobku. Před zahájením montáže kabiny si prosím pečlivě přečtete tento návod. Schémata a obrázky uvedené v návodu jsou zjednodušené a obsahují pouze detaily nezbytné pro správnou montáž výrobku.

Aktuální verze návodu je dostupná na webové stránce www.kerra.pl.

UPOZORNĚNÍ: Nedodržení doporučení uvedených v tomto návodu může být důvodem k zamítnutí reklamace.

S ohledem na charakter výrobku doporučujeme montáž kabiny autorizovaným montážním servisem. Aktuální seznam autorizovaných servisů najdete na webové stránce www.kerra.pl nebo na telefonním čísle 801 144 200.

UPOZORNĚNÍ: Pokud se rozhodnete pro svépomocnou montáž, upozorňujeme, že hydraulickou a elektrickou instalaci zařízení musí z bezpečnostních důvodů provést kvalifikovaný instalatér a elektrikář s příslušným oprávněním. Instalace musí být provedena v souladu s platnými předpisy a normami. Nesprávná instalace může být příčinou poškození kabiny!

SK

Ďakujeme za zakúpenie nášho výrobku. Pred začatím montáže kabíny si prosím pozorne prečítajte tento návod. Schémy a obrázky uvedené v návode sú zjednodušené a obsahujú iba detaily nevyhnutné na správnu montáž výrobku.

Aktuálna verzia návodu je dostupná na webovej stránke www.kerra.pl.

UPOZORNENIE: Nedodržanie odporúčaní uvedených v tomto návode môže byť dôvodom na zamietnutie reklamácie.

S ohľadom na charakter výrobku odporúčame montáž kabíny autorizovaným montážnym servisom. Aktuálny zoznam autorizovaných servisov nájdete na webovej stránke www.kerra.pl alebo na telefónnom čísle 801 144 200.

UPOZORNENIE: Ak sa rozhodnete pre svojpomocnú montáž, upozorňujeme, že hydraulickú a elektrickú inštaláciu zariadenia musí z bezpečnostných dôvodov vykonať kvalifikovaný inštalatér a elektrikár s príslušným oprávnením. Inštalácie musia byť vykonané v súlade s platnými predpismi a normami. Nesprávna inštalácia môže spôsobiť poškodenie kabíny!

MÍSTO MONTÁŽE / MIESTO MONTÁŽE

Obr.
1

CZ Příslušenství není součástí sady!
SK Příslušenstvo nie je súčasťou sady!

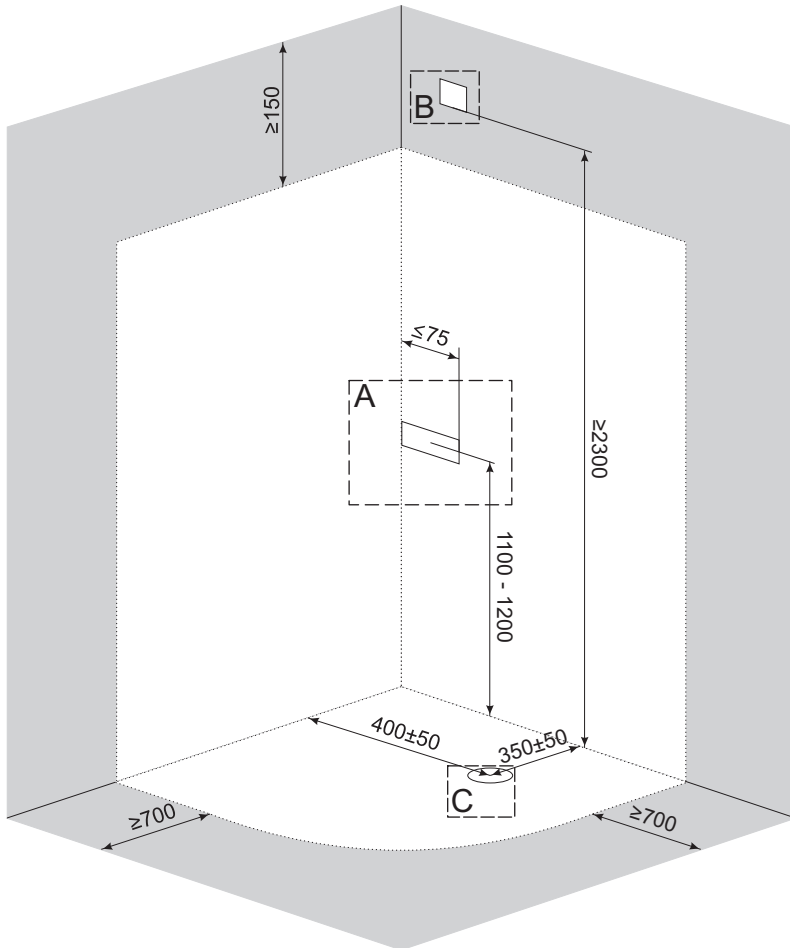

CZ prostor zabraný kabinou
SK priestor zabieraný kabinou

CZ prostor, který musí po montáži kabiny zůstat volný
SK priestor, ktorý musí po montáži kabíny zostať voľný

CZ tlak: 0,2 - 0,4 MPa
CZ tvrdost vody: 3,5° - 25°d
CZ průtok: ≥ 15 l/min



SK tlak: 0,2 - 0,4 MPa
SK tvrdost vody: 3,5° - 25°d
SK prietok: ≥ 15 l/min

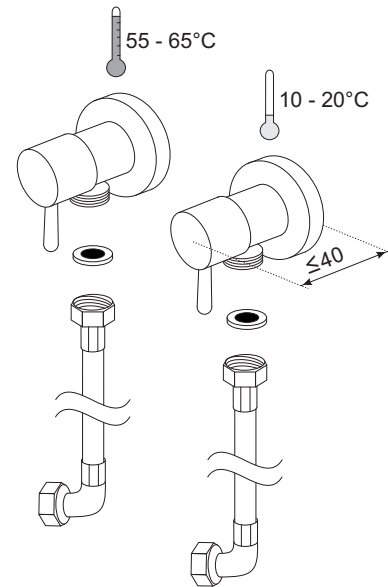

1/2" x 1/2" L≥700

B



~230V
≥1A
IP≥44

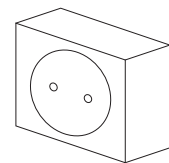

C

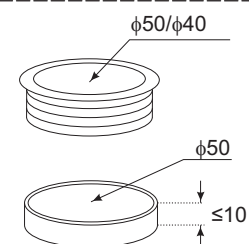

POZNÁMKY PŘED MONTÁŽÍ

1. Pokud má voda parametry odlišné od doporučených, je nutné použít filtrační / upravující zařízení, které zajistí odpovídající parametry vody.
2. Hydraulickou instalaci je třeba propláchnout a vybavit uzavíracími ventily s mechanickými filtry vody.
3. Doporučuje se připojit kabinu k městskému vodovodnímu řádu, zásobníkovému ohřívači nebo ohřívači s elektronickou regulací teploty. Kabinu nepřipojujte k hydraulickým průtokovým ohřívačům vody. Při používání některých funkcí se ohřívač nemusí zapnout nebo voda nemusí dosáhnout požadované teploty.
4. Odtokové otvory ve vaničce jsou standardní. V případě potřeby lze použít jinou odtokovou soupravu než dodanou.
5. Kabiny vybavené uzemňovacím vodičem musí být trvale připojeny k elektrické instalaci.
6. Napájecí instalace musí být vybavena proudovým chráničem 30 mA s minimální vzdáleností kontaktů 3 mm.
7. Místnost, ve které bude výrobek instalován, musí být vybavena funkčním a účinným systémem větrání a vytápění. Výrobek nesmí být montován v místnostech, kde může teplota vzduchu klesnout pod 5 °C, protože by mohlo dojít k poškození mrazem.
8. Místo montáže kabiny musí mít rovnou vodorovnou podlahu ve stejné úrovni jako zbytek místnosti a rovné svislé stěny. Kabina není určena k vestavbě ani k umístění do nik.
9. Po montáži kabiny ponechte kolem ní volný prostor podle obr. 1 - je to nutné pro správné používání a servis kabiny.
10. Skleněné části kabiny jsou vyrobeny z bezpečnostního skla. Při vybalování, přenášení a montáži skleněných dílů je nutná zvláštní opatrnost. Skla nestavte přímo na podlahu ani je neopírejte o stěny. Nebouchejte do nich ani je nepáchejte tvrdými nástroji - k nasazování profilů a těsnění použijte gumovou paličku. Poškozené sklo se rozpadne na drobné fragmenty!
11. Před montáží zkontrolujte všechny díly. Kabinu nemontujte, pokud zjistíte poškození kteréhokoli dílu.

POZNÁMKY PRED MONTÁŽOU

1. Ak má voda parametre odlišné od odporúčaných, je potrebné použiť filtračné / upravujúce zariadenia, ktoré zabezpečia zodpovedajúce parametre vody.
2. Hydraulickú inštaláciu je potrebné prepláchnuť a vybaviť uzatváracími ventilmi s mechanickými filtrami vody.
3. Odporúča sa pripojiť kabínu k mestskému vodovodu, zásobníkovému ohrievaču alebo ohrievaču s elektronickou reguláciou teploty. Kabínu nepripájajte k hydraulickým prietokovým ohrievačom vody. Pri používaní niektorých funkcií sa ohrievač nemusí zapnúť alebo voda nemusí dosiahnuť požadovanú teplotu.
4. Odtokové otvory vo vaničke sú štandardné. V prípade potreby je možné použiť inú odtokovú súpravu než dodanú.
5. Kabíny vybavené uzemňovacím vodičom musia byť trvalo pripojené k elektrickej inštalácii.
6. Napájacia inštalácia musí byť vybavená prúdovým chráničom 30 mA s minimálnou vzdialenosťou kontaktov 3 mm.
7. Miestnosť, v ktorej bude výrobok inštalovaný, musí byť vybavená funkčným a účinným systémom vetrania a vykurovania. Výrobok nesmie byť montovaný v miestnostiach, kde môže teplota vzduchu klesnúť pod 5 °C, pretože by mohlo dôjsť k poškodeniu mrazom.
8. Miesto montáže kabíny musí mať rovnú vodorovnú podlahu v rovnakej úrovni ako zvyšok miestnosti a rovné zvislé steny. Kabína nie je určená na vstavanú montáž ani na umiestnenie do niky.
9. Po montáži kabíny nechajte okolo nej voľný priestor podľa obr. 1 - je to nevyhnutné na správnu obsluhu a servis kabíny.
10. Sklenené časti kabíny sú vyrobené z bezpečnostného skla. Pri vybalovaní, prenášaní a montáži sklenených dielov je potrebná zvýšená opatrnosť. Sklo nestavajte priamo na podlahu ani ho neopierajte o steny. Neudierajte doň ani ho nepáčte tvrdými nástrojmi - na nasadzovanie profilov a tesnení použite gumové kladivo. Poškodené sklo sa rozpadne na drobné úlomky!
11. Pred montážou skontrolujte všetky diely. Kabínu nemontujte, ak zistíte poškodenie ktoréhokoľvek dielu.

POTŘEBNÉ NÁŘADÍ / POTREBNÉ NÁRADIE

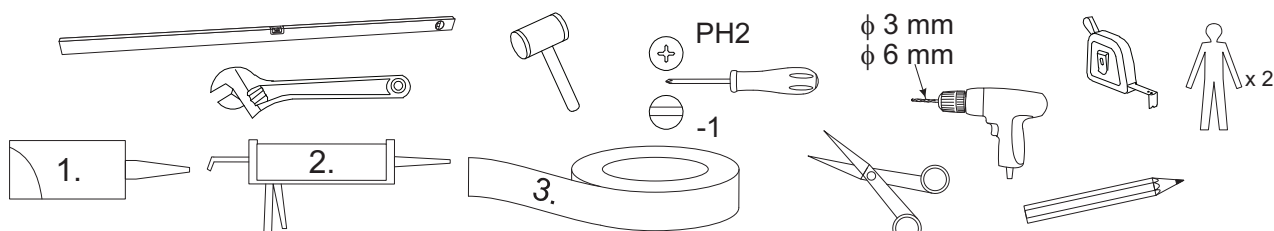

1. Silikonové mazivo / Silikónové mazivo
2. Silikon / Silikón
3. Teflon / Teflón

VYSVĚTLENÍ SYMBOLŮ / VYSVETLENIE SYMBOLOV

CZ Zkontrolujte správnou funkci označených prvků.
SK Skontrolujte správnou funkciu označených prvkov.



CZ Během zkoušky nesmí na označených místech docházet k úniku vody.
SK Počas skúšky nesmie na označených miestach dochádzať k úniku vody.





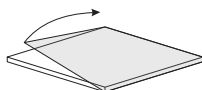



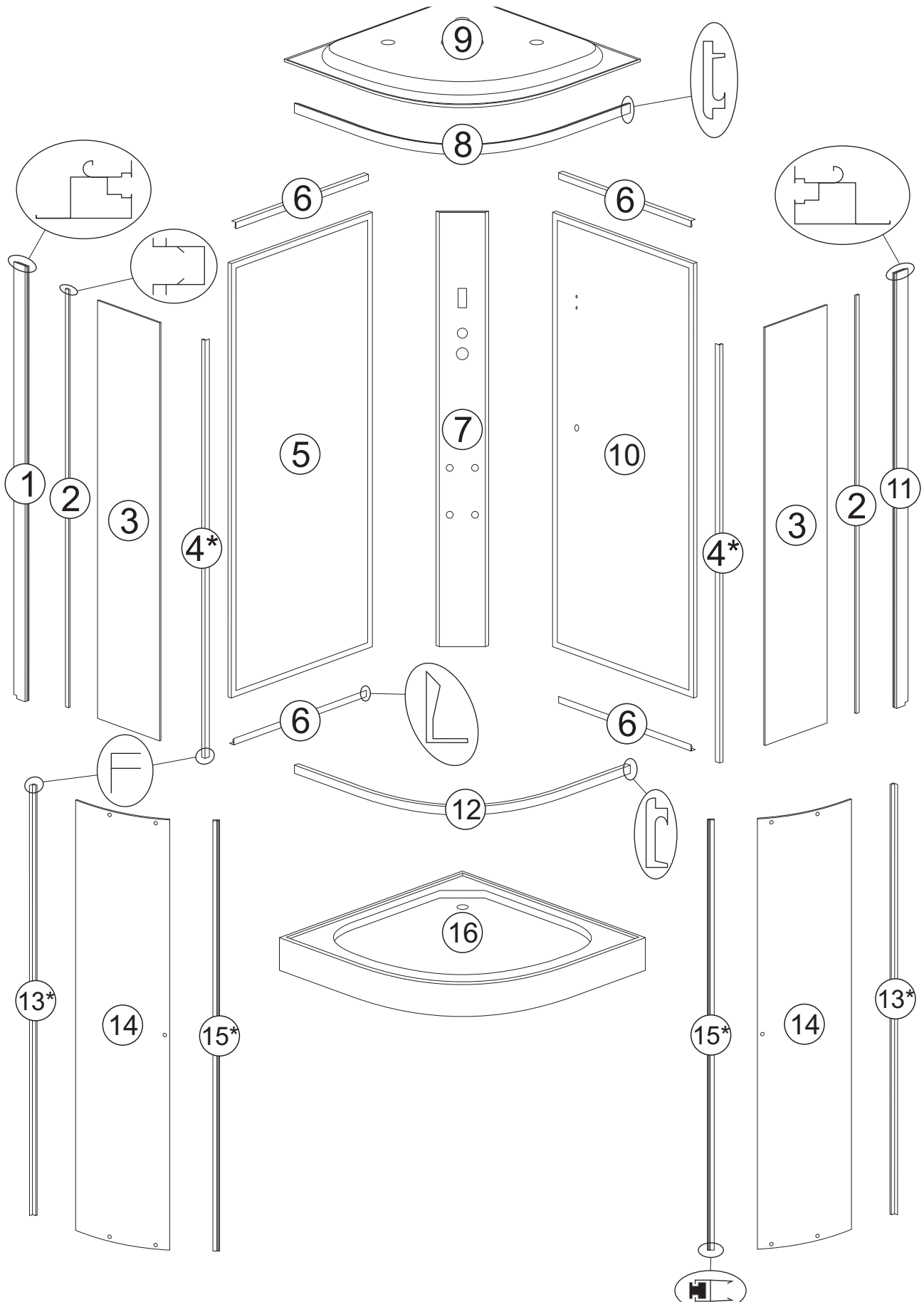

CZ Z prvku odstraňte ochrannou fólii.
SK Z prvku odstráňte ochrannú fóliu.



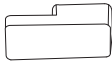
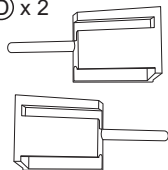

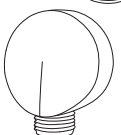
SEZNAM DÍLŮ / ZOZNAM DIELOV

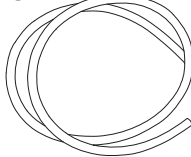
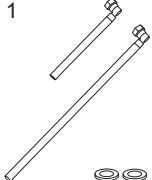
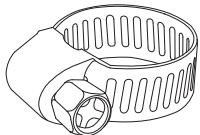

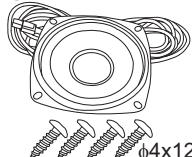
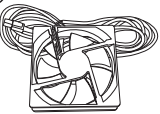
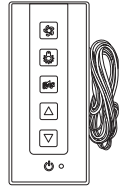
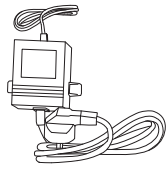
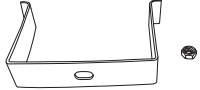
* - provozní prvek / prevádzkový prvok

A x 4  $\phi 4 \times 14$	B x 4  $\phi 4 \times 12$	C x 4 	D x 2 	E x 2 	F x 1 
G x 1  	H x 1 	I x 1 	J x 14 	K x 2 	L x 1  $\phi 4 \times 12$
M x 1  $\phi 4 \times 35$	N x 1 	O x 1 	P x 2 		

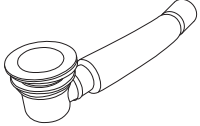
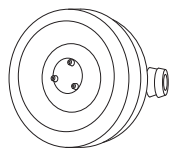
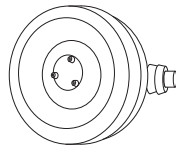
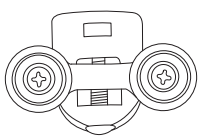
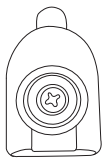
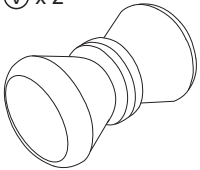
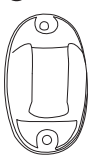
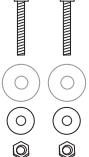
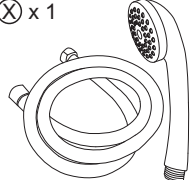
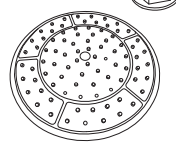
PROVOZNÍ PRVKY / PREVÁDZKOVÉ PRVKY

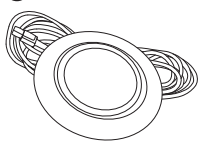
Q x 1 	R x 5 	S x 1 	T x 4 	U x 4 	V x 2 
W x 1  	X x 1 	Y x 1  	Z x 1 		

MONTÁŽ VÝROBKU / MONTÁŽ VÝROBKU

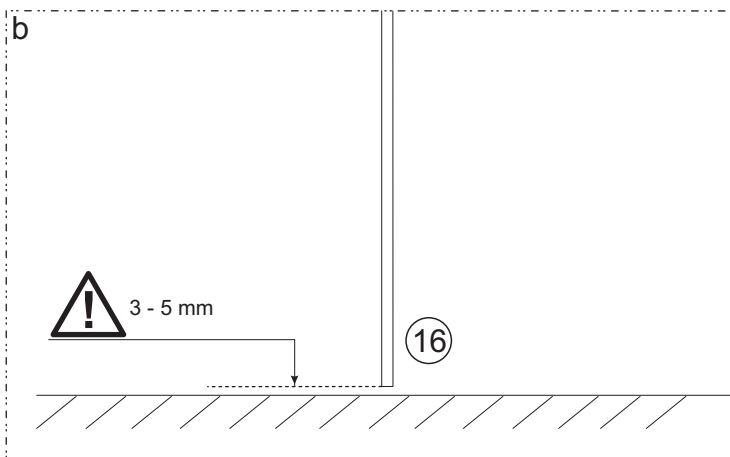
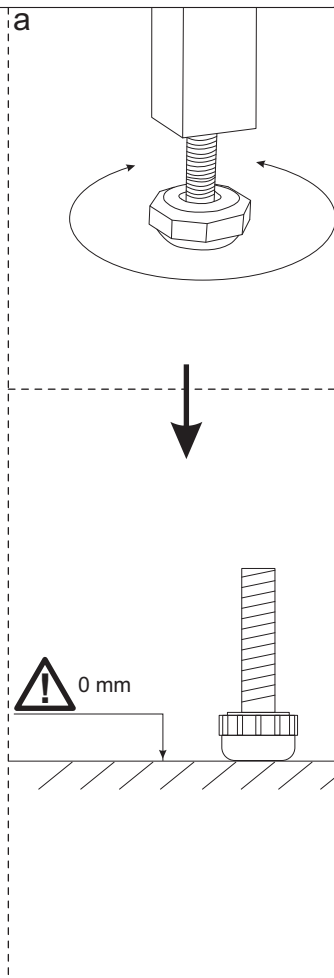
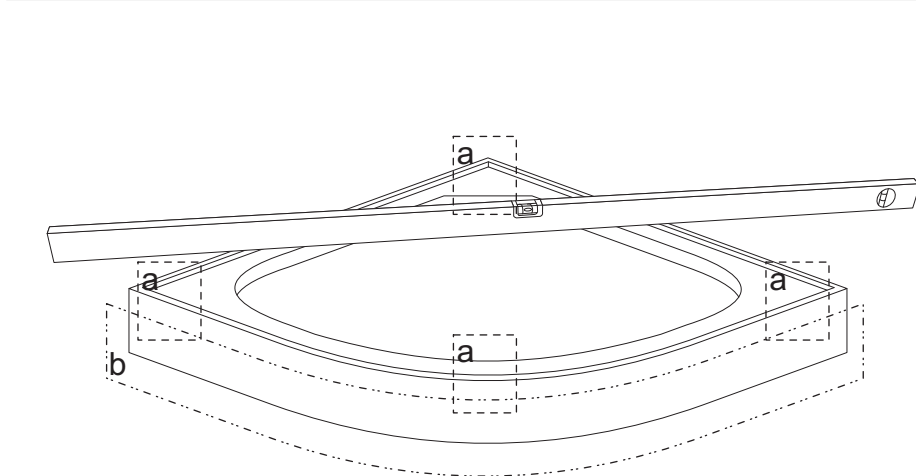
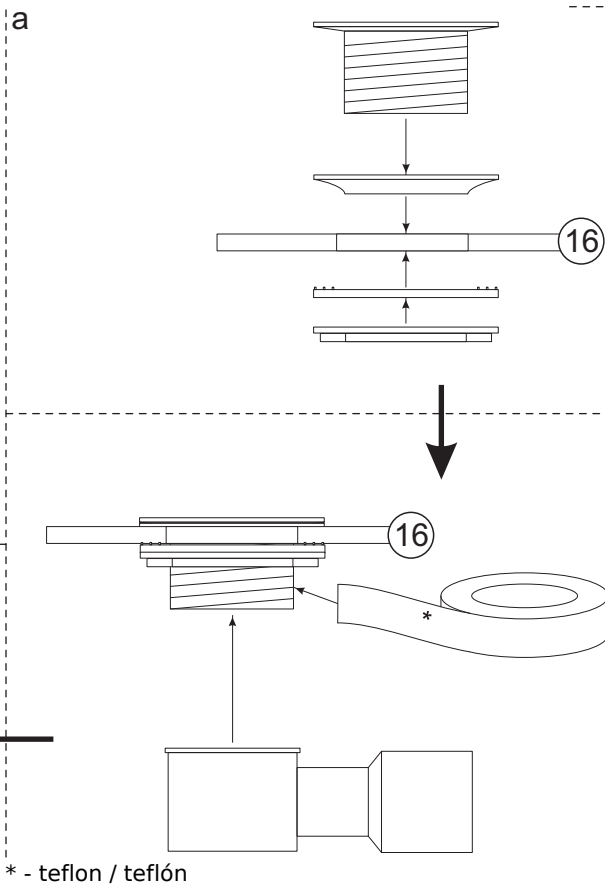
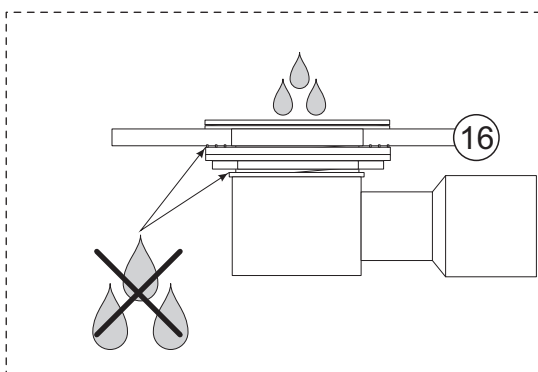
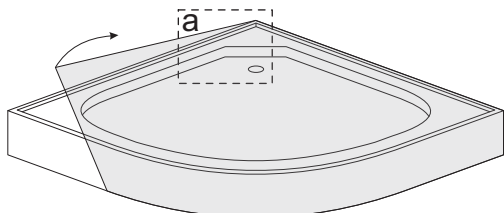
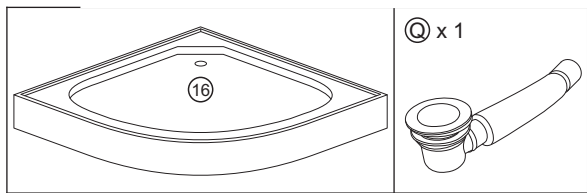

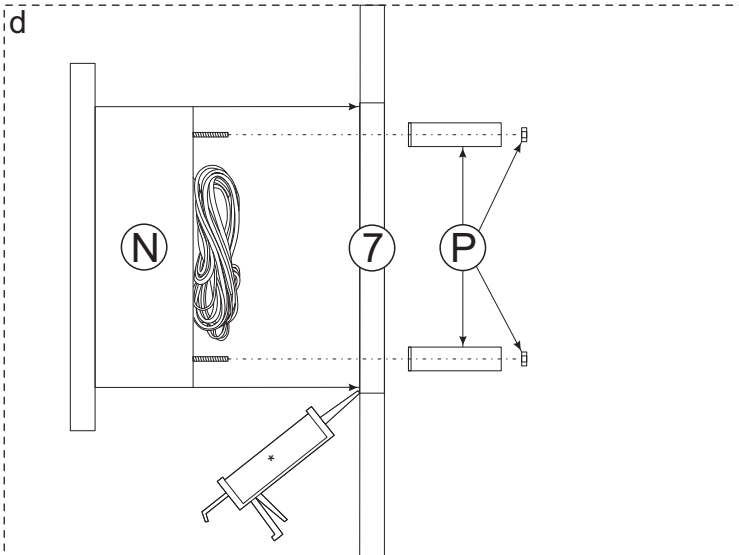
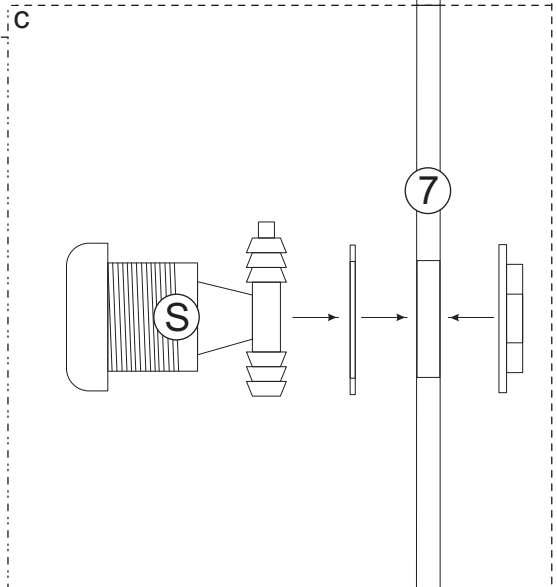
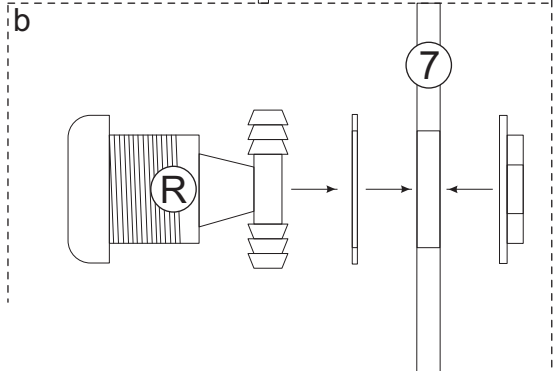
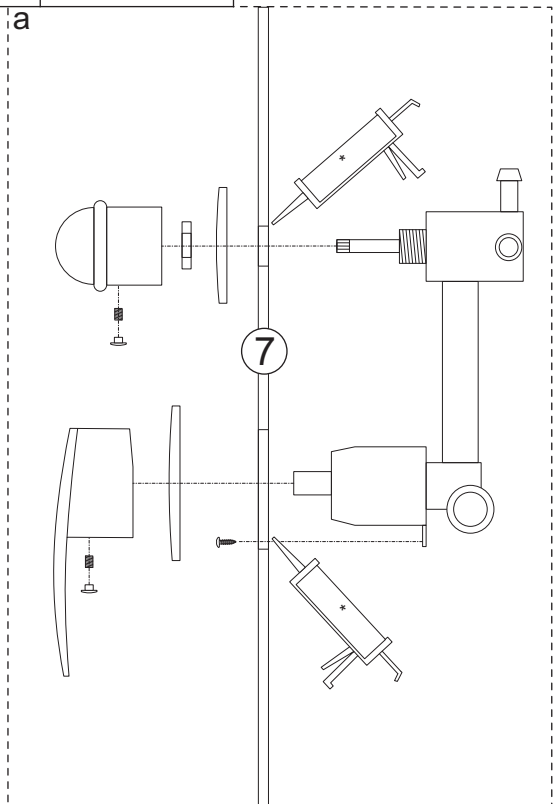
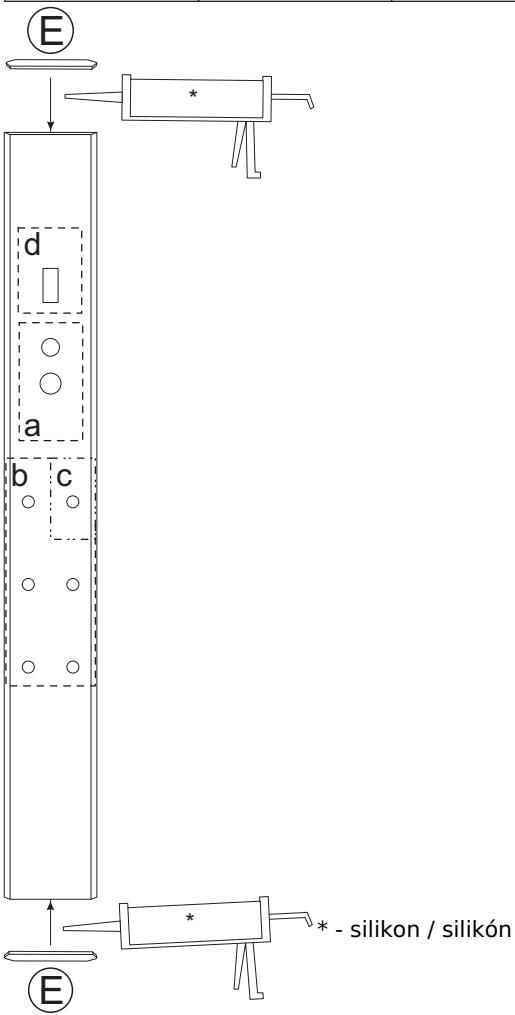
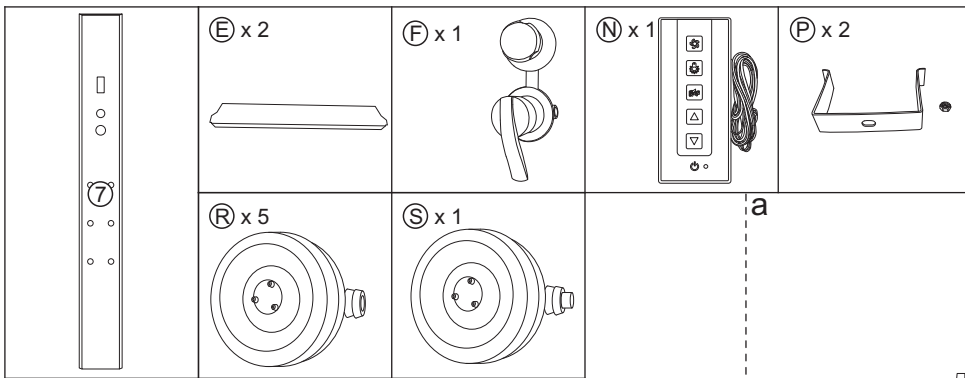

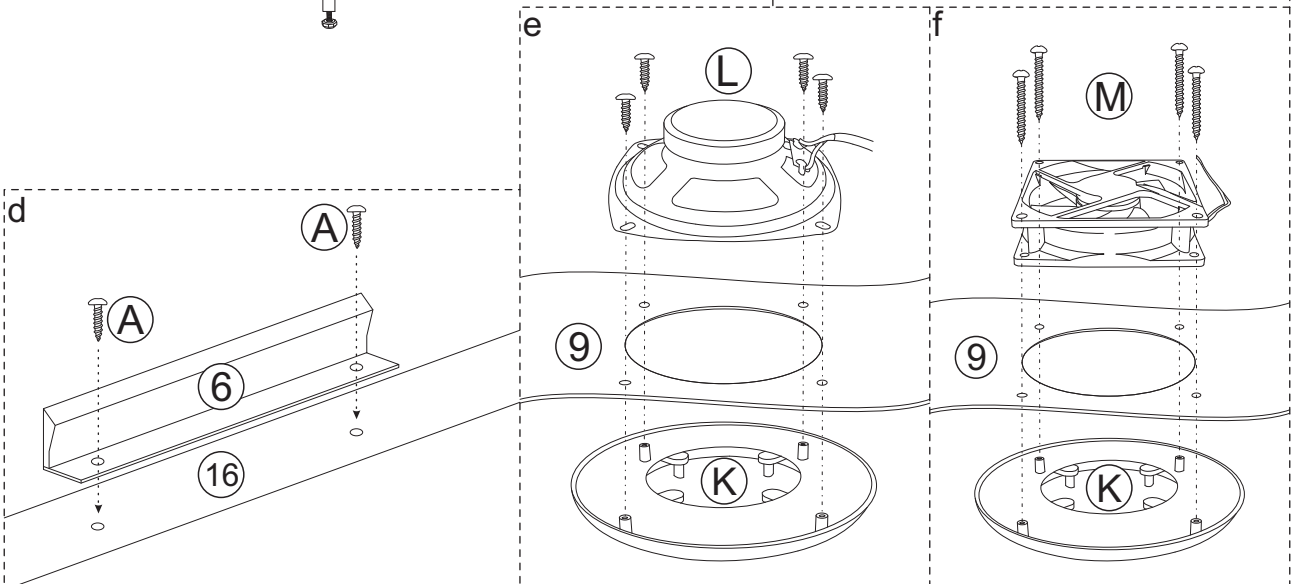
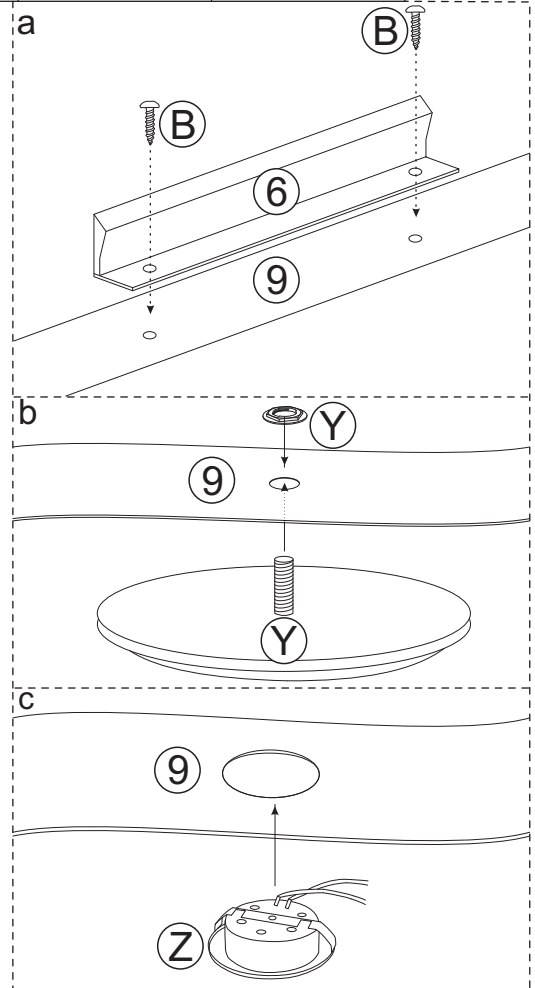
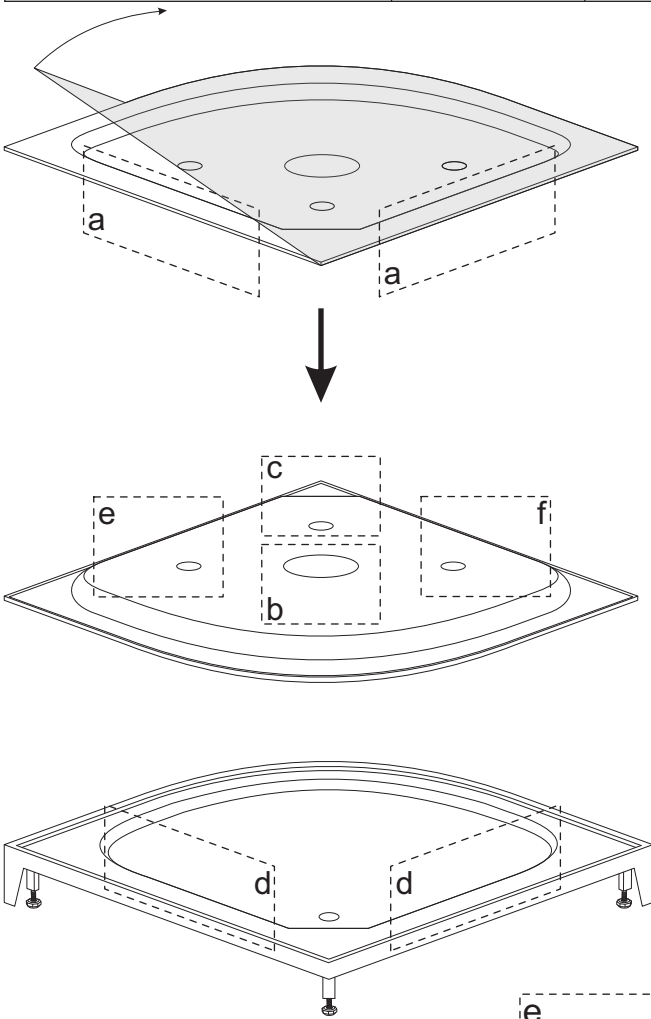
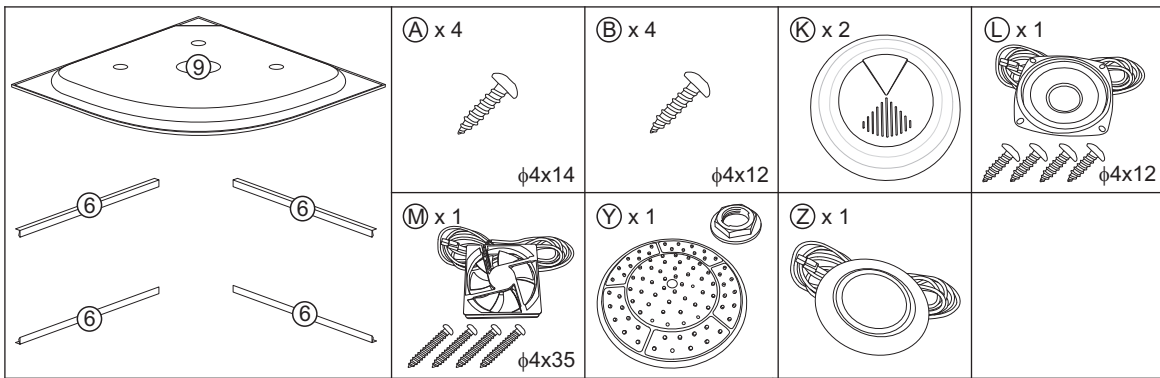

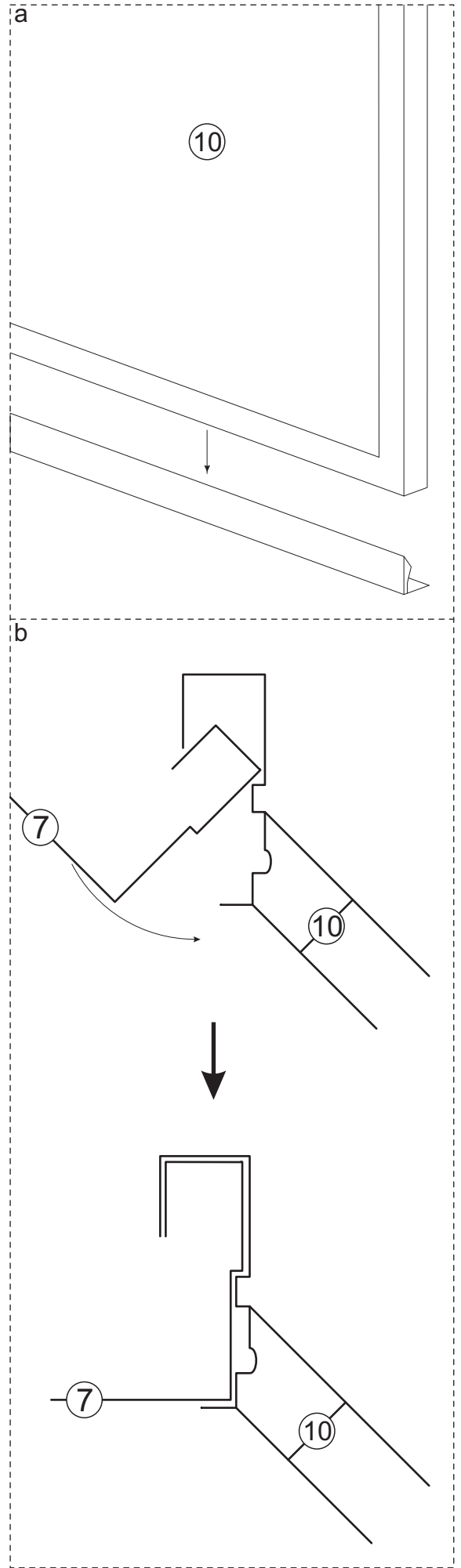
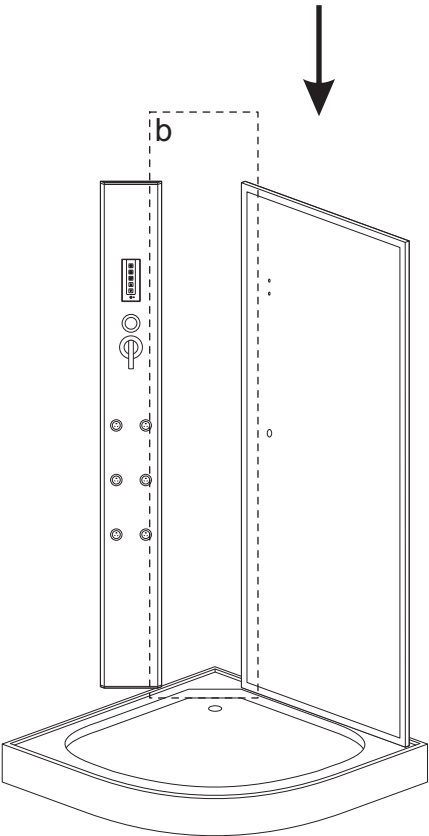
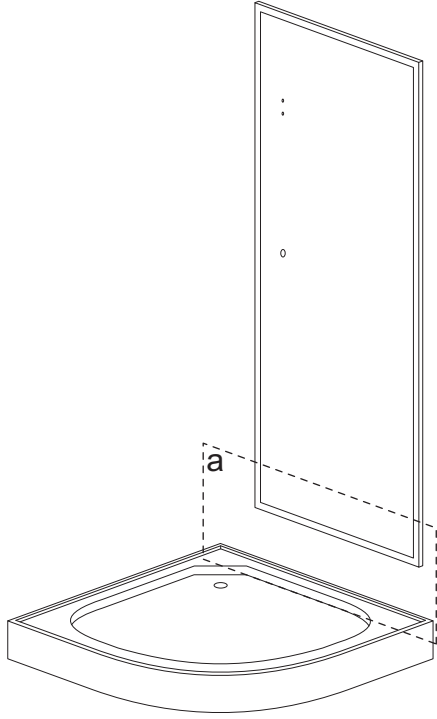
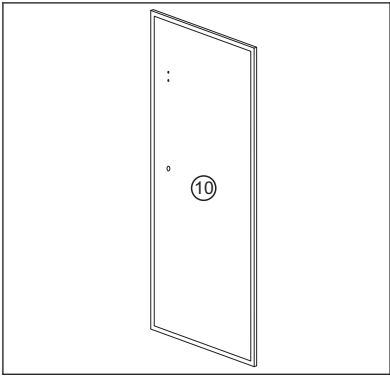

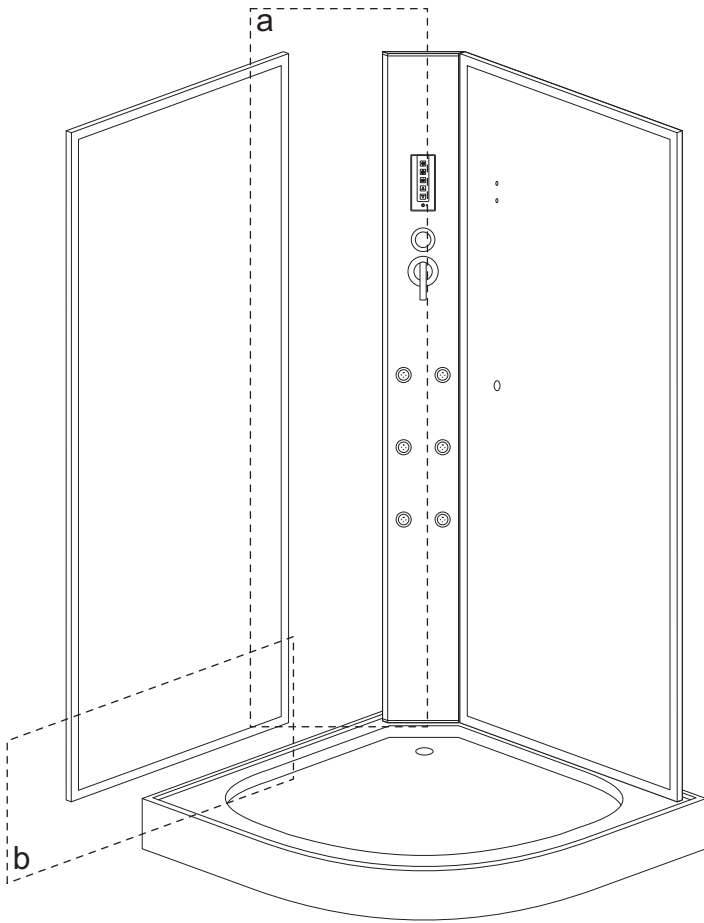
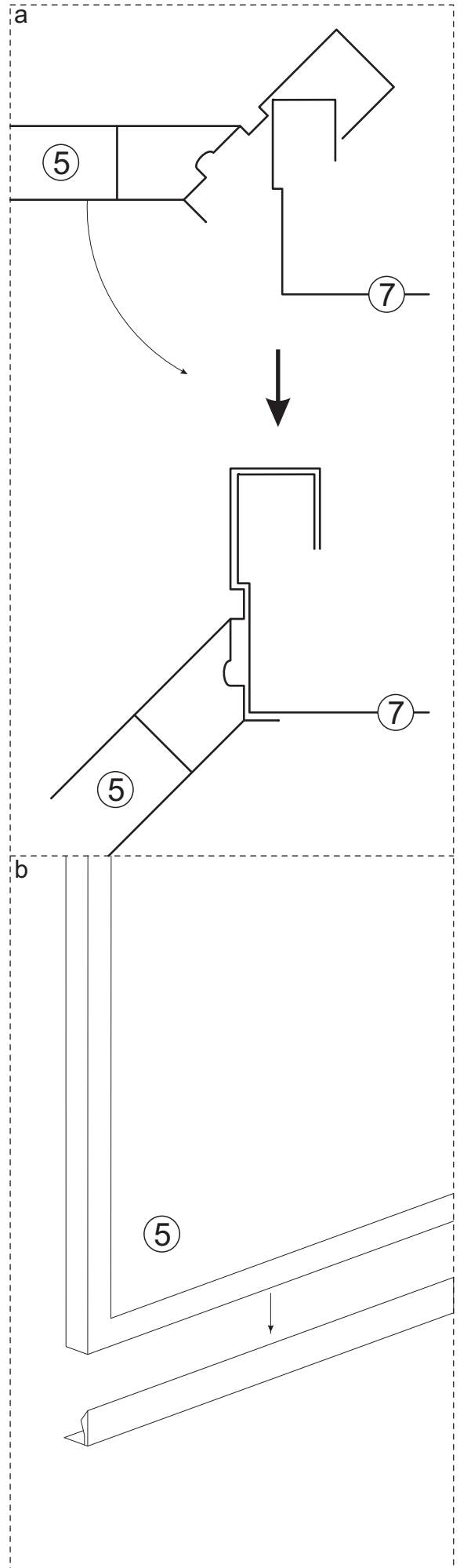
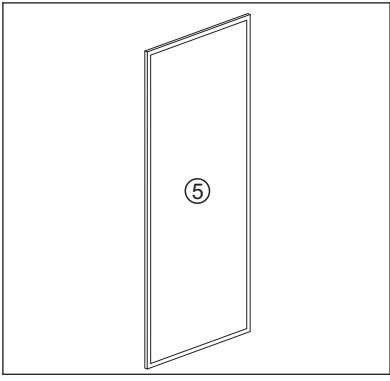

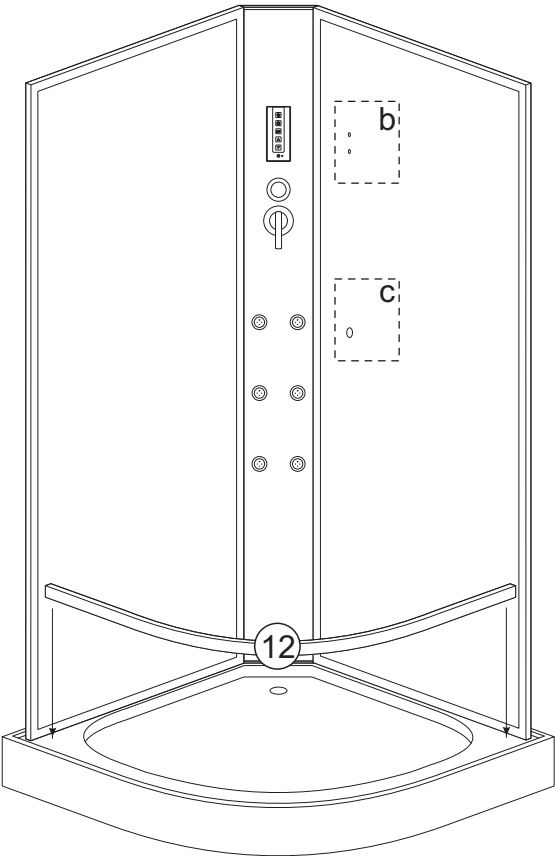
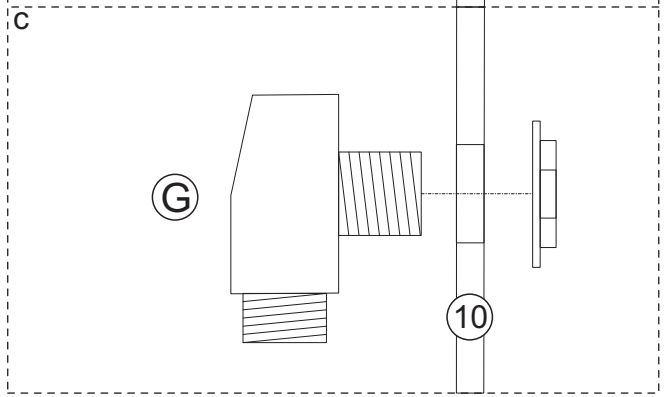
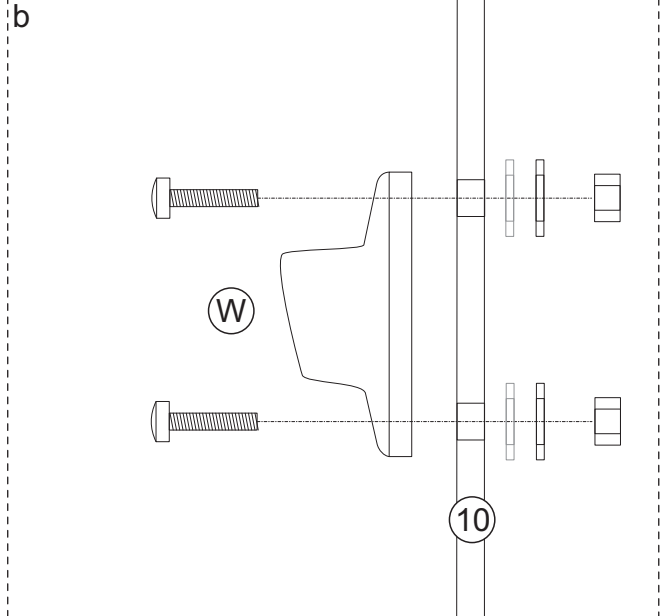
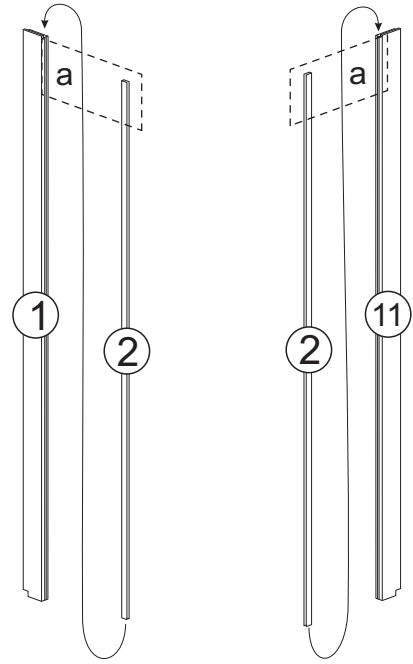
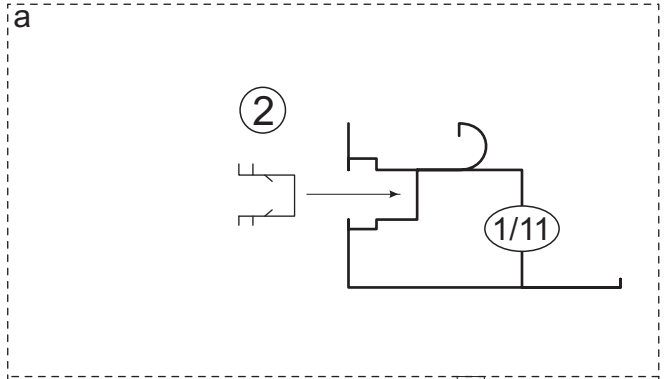
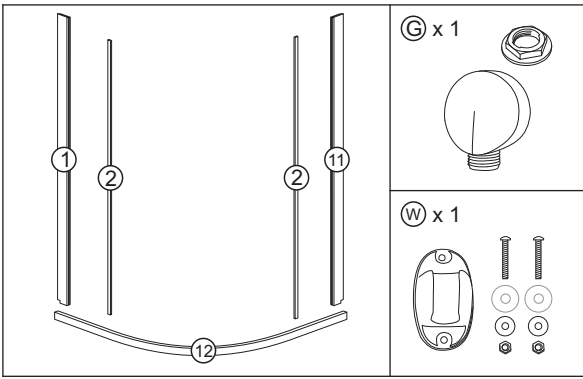

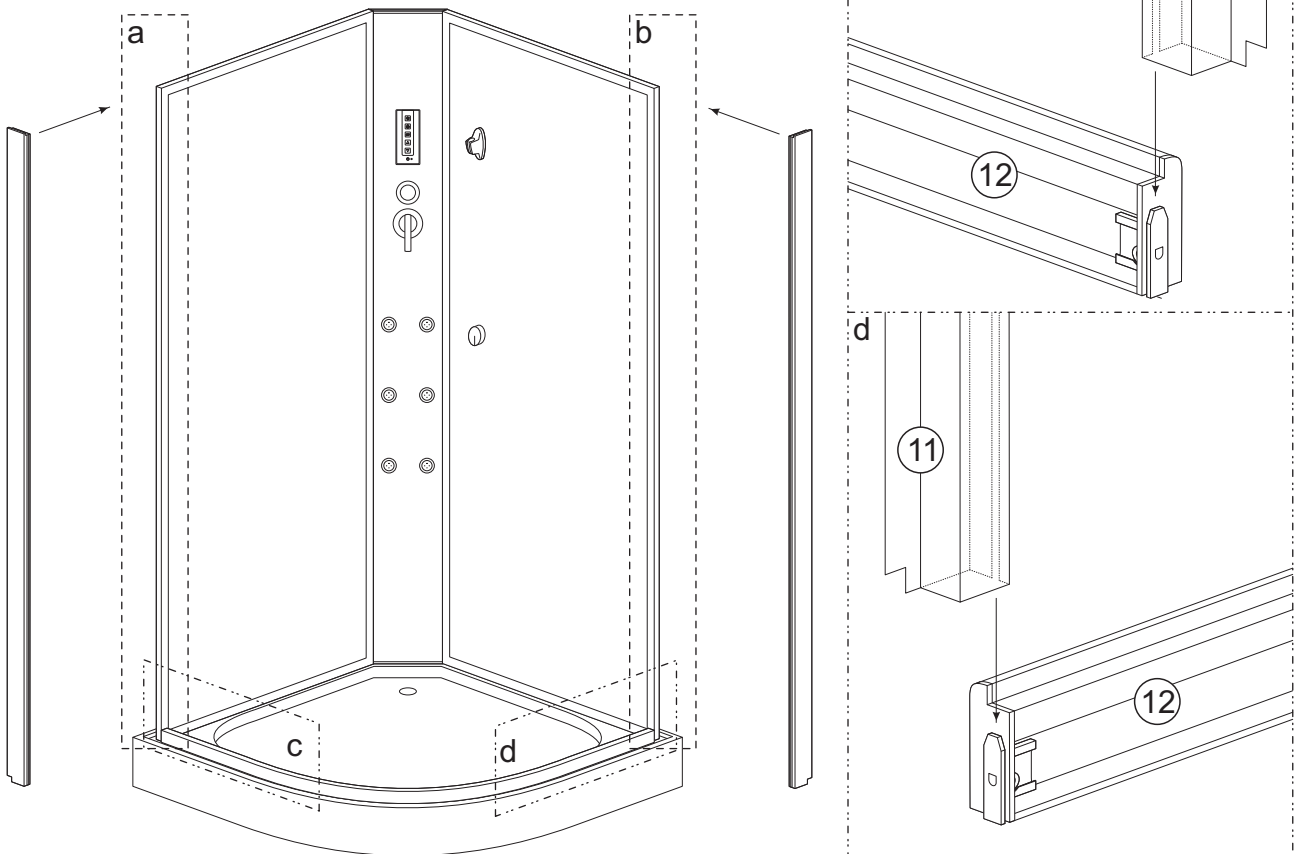
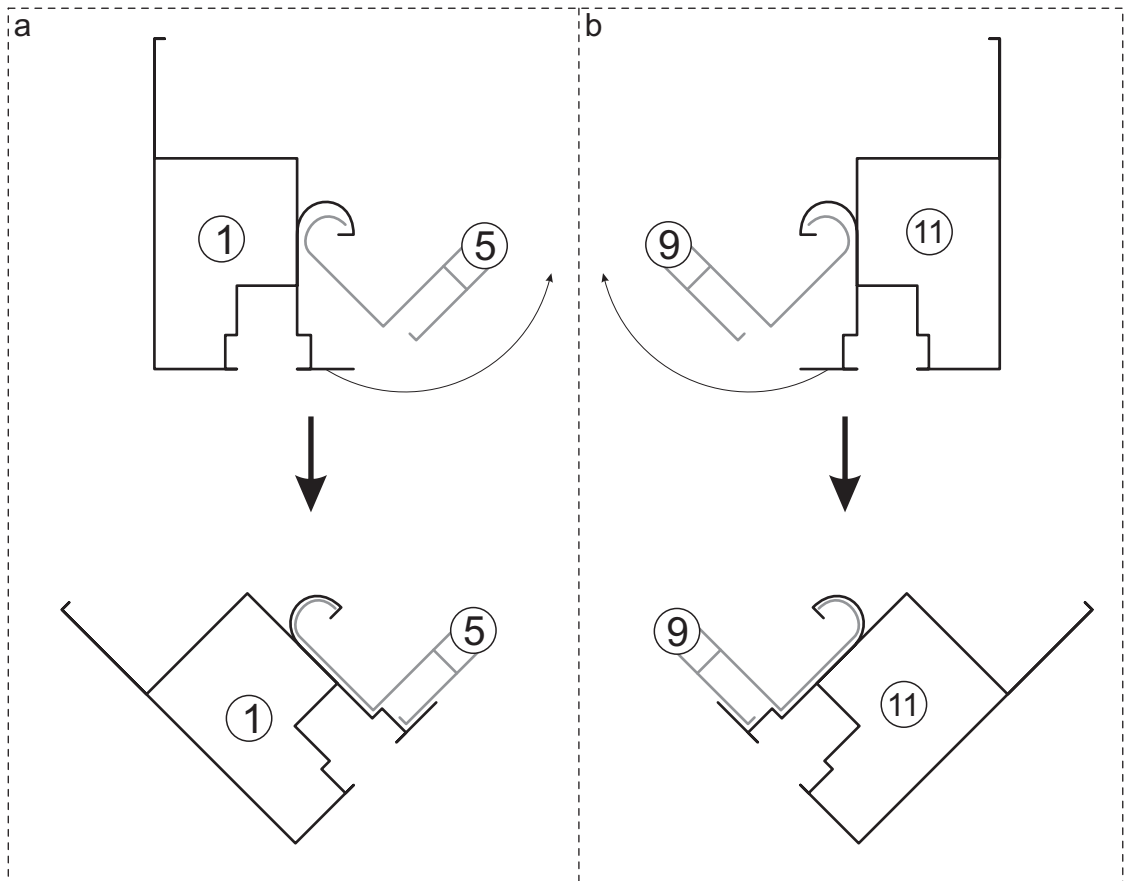

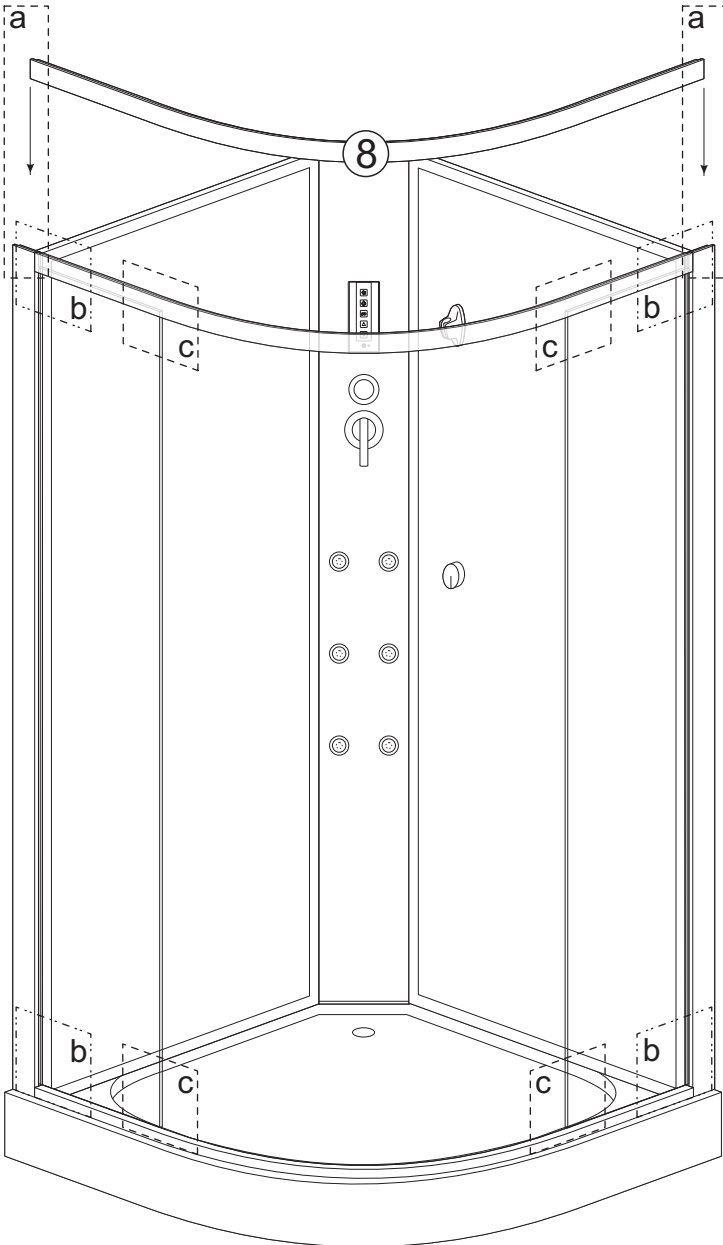
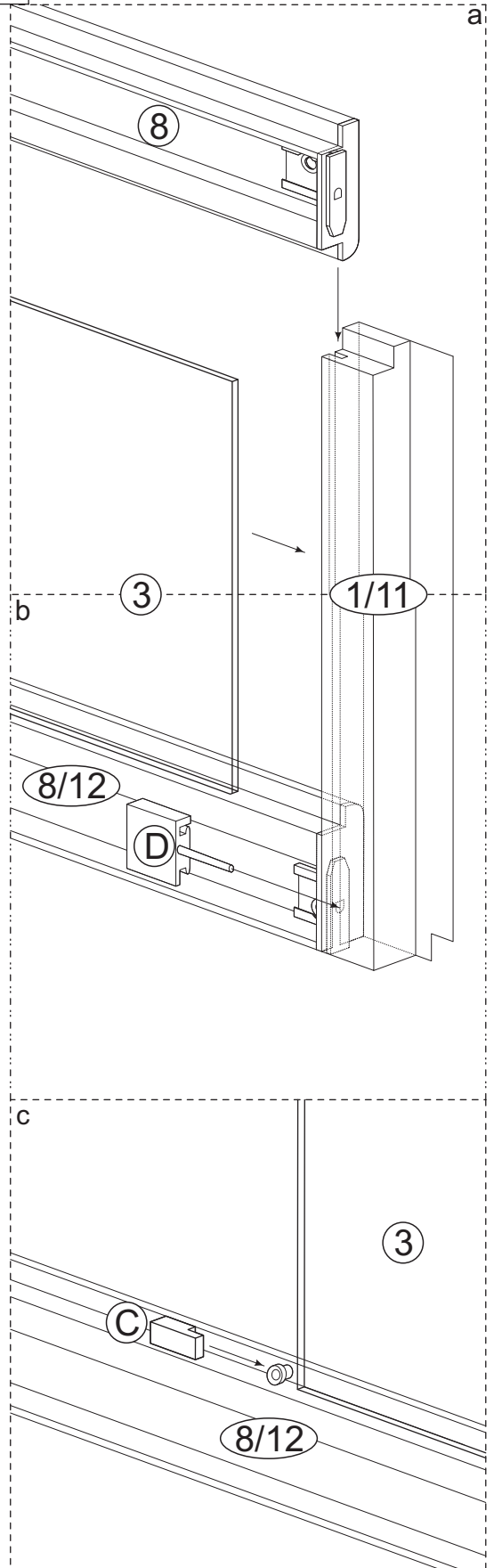
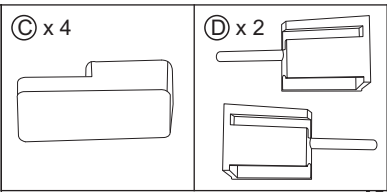
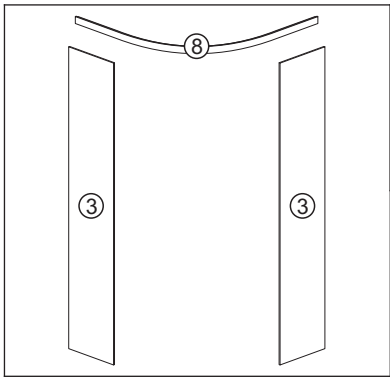

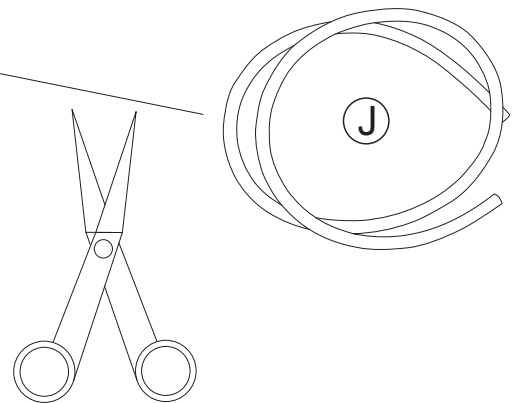
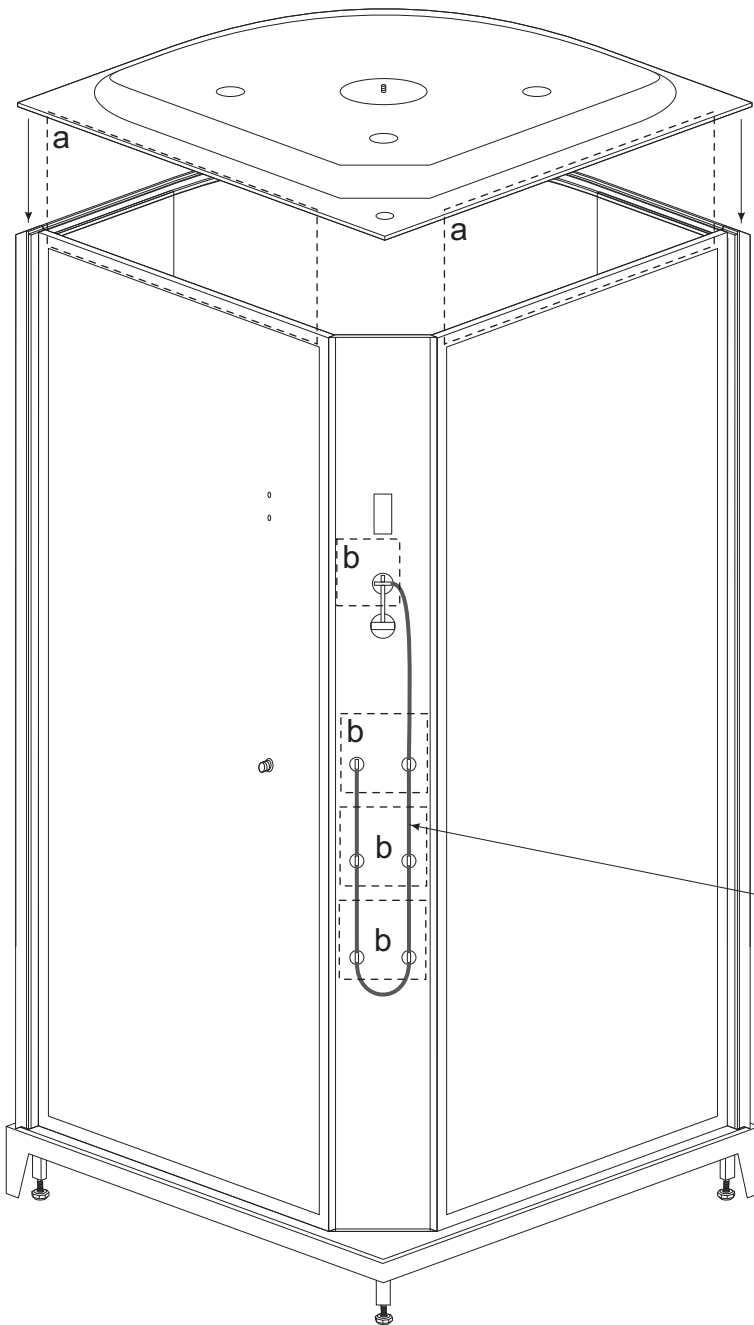
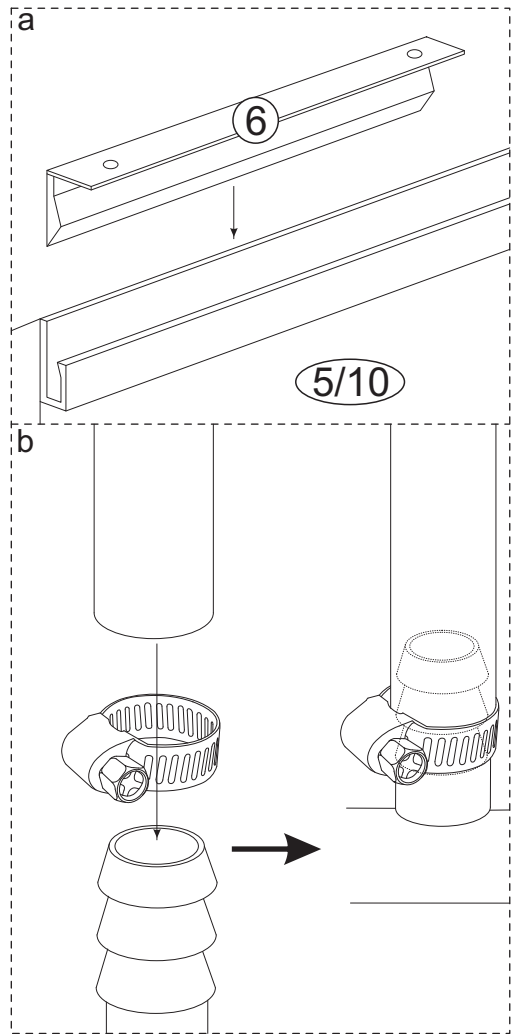
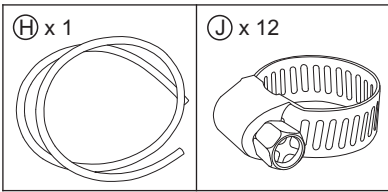

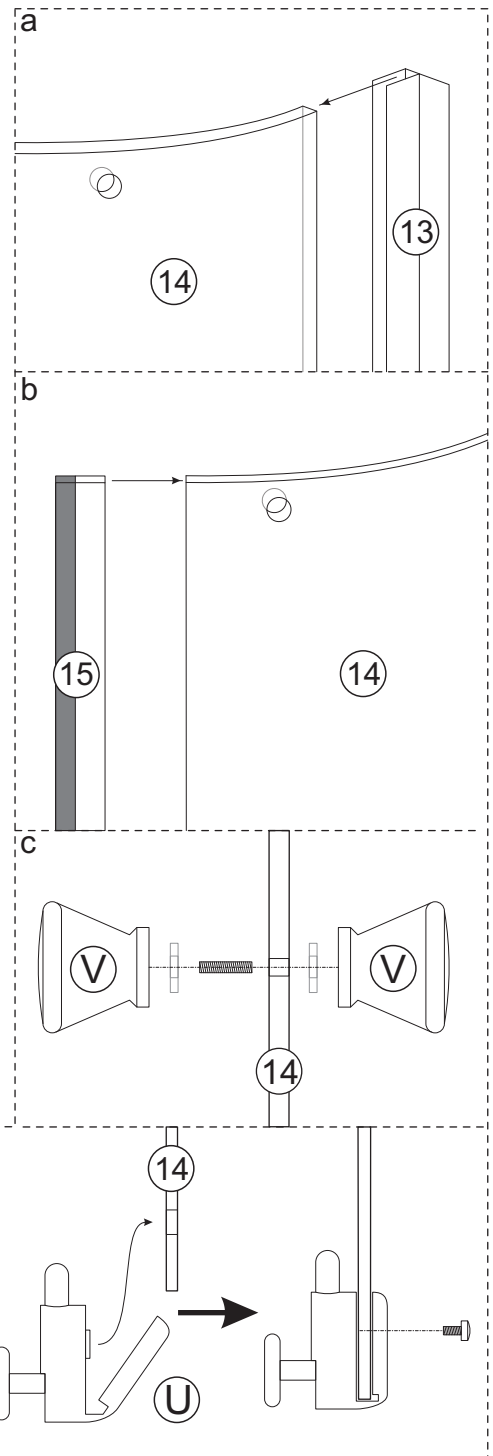
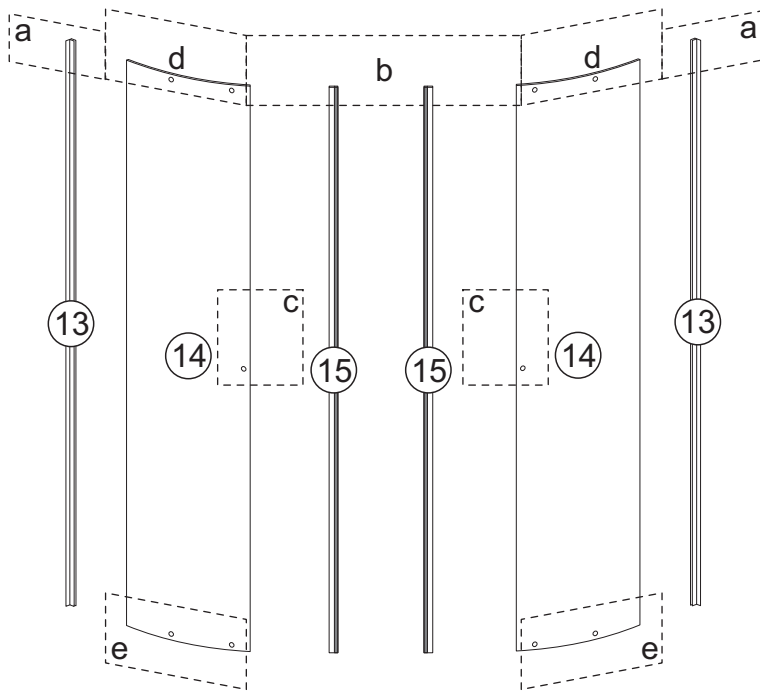
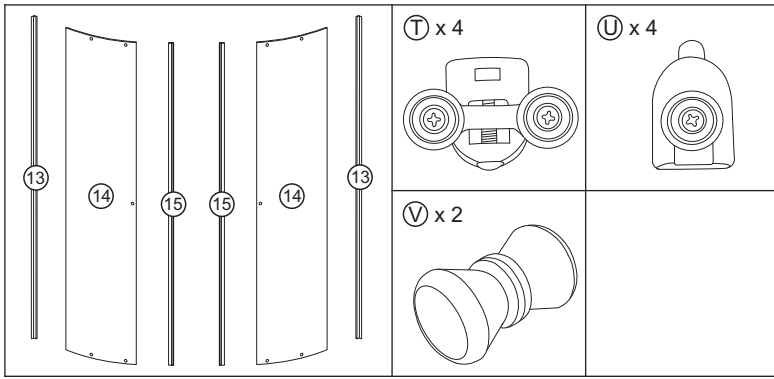

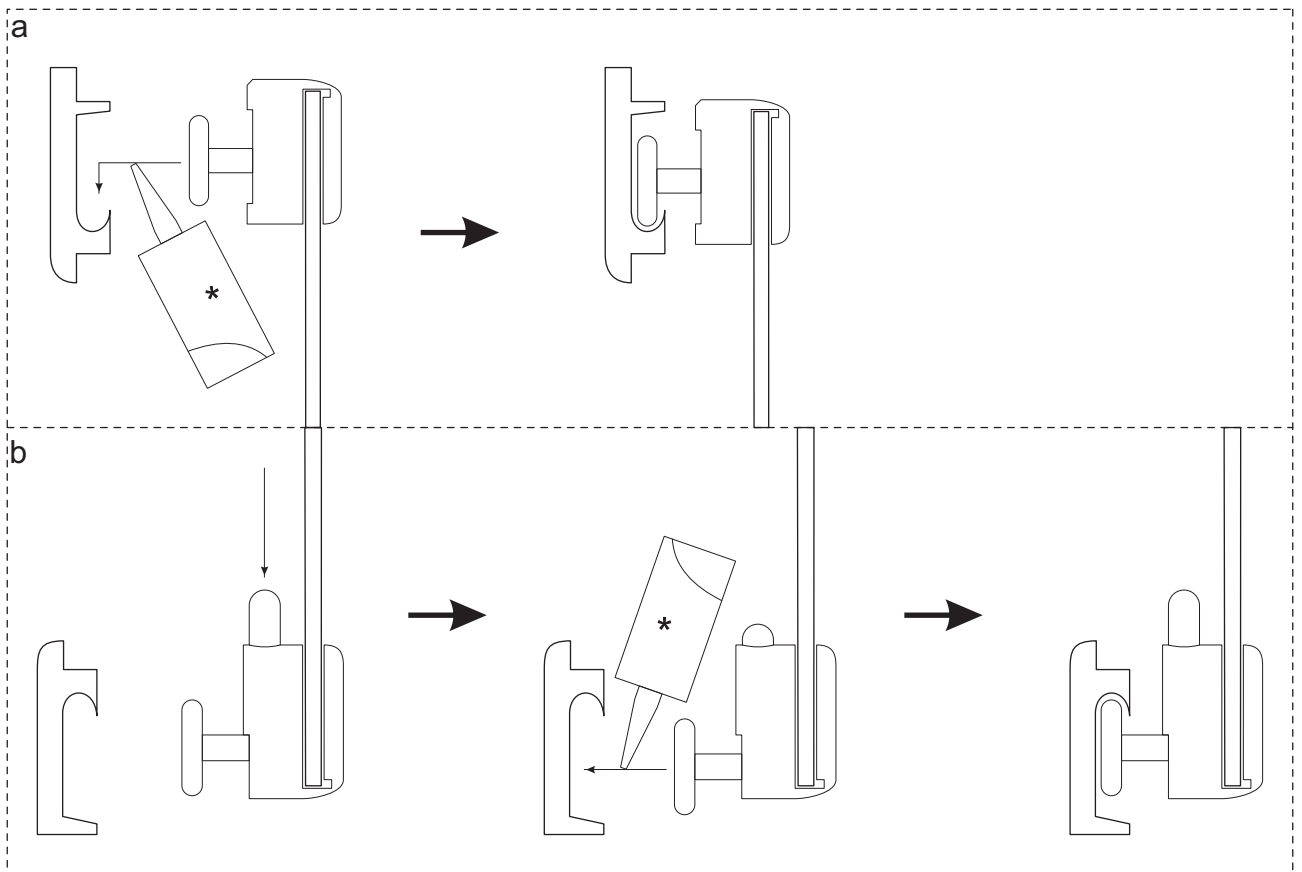
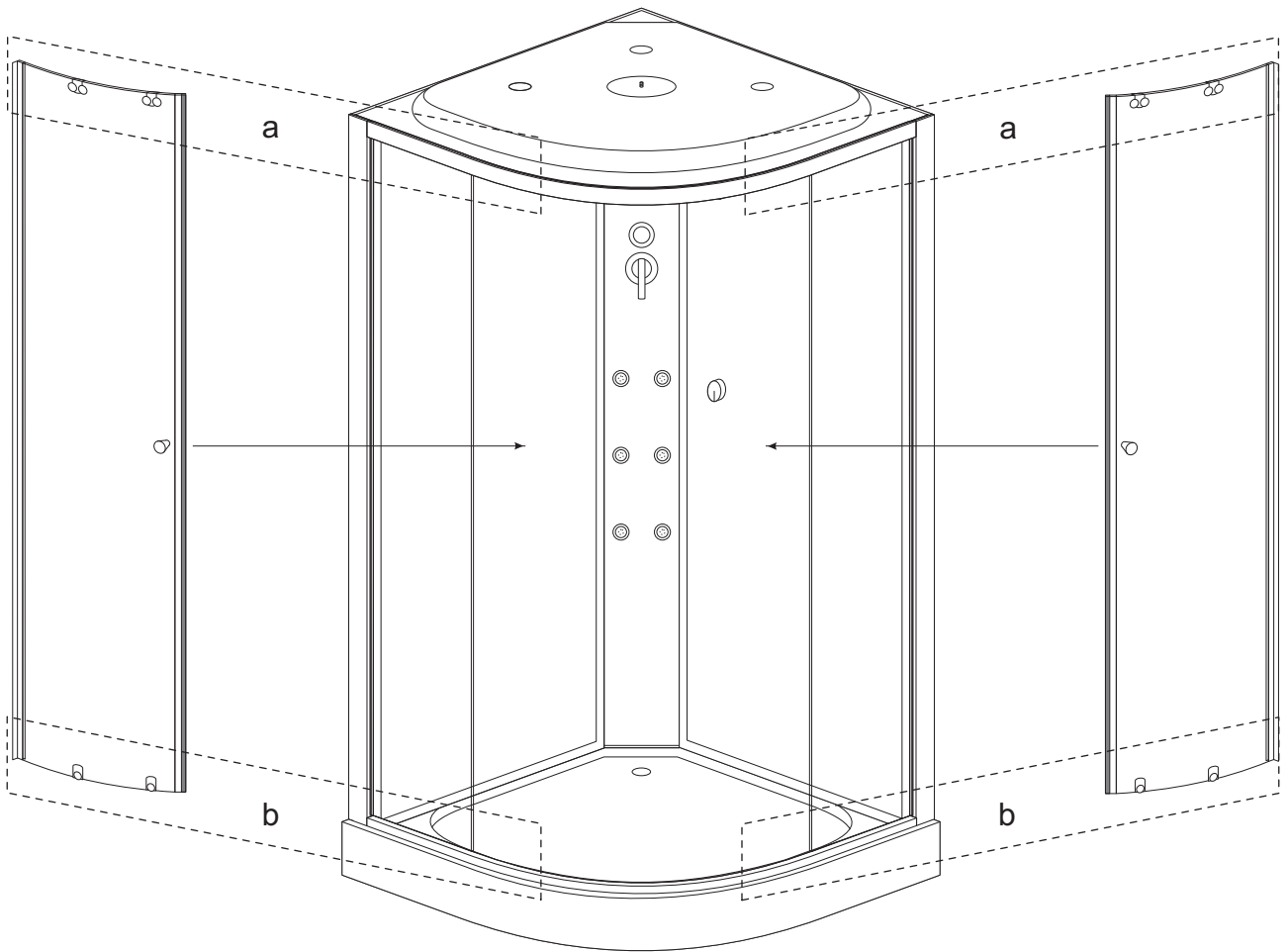

* - Smar silikonowy / Silikonfett / silicone grease / siliconenvet / Szilikonos kenőanyag / силиконовая смазка / Silikoninis tepalas.

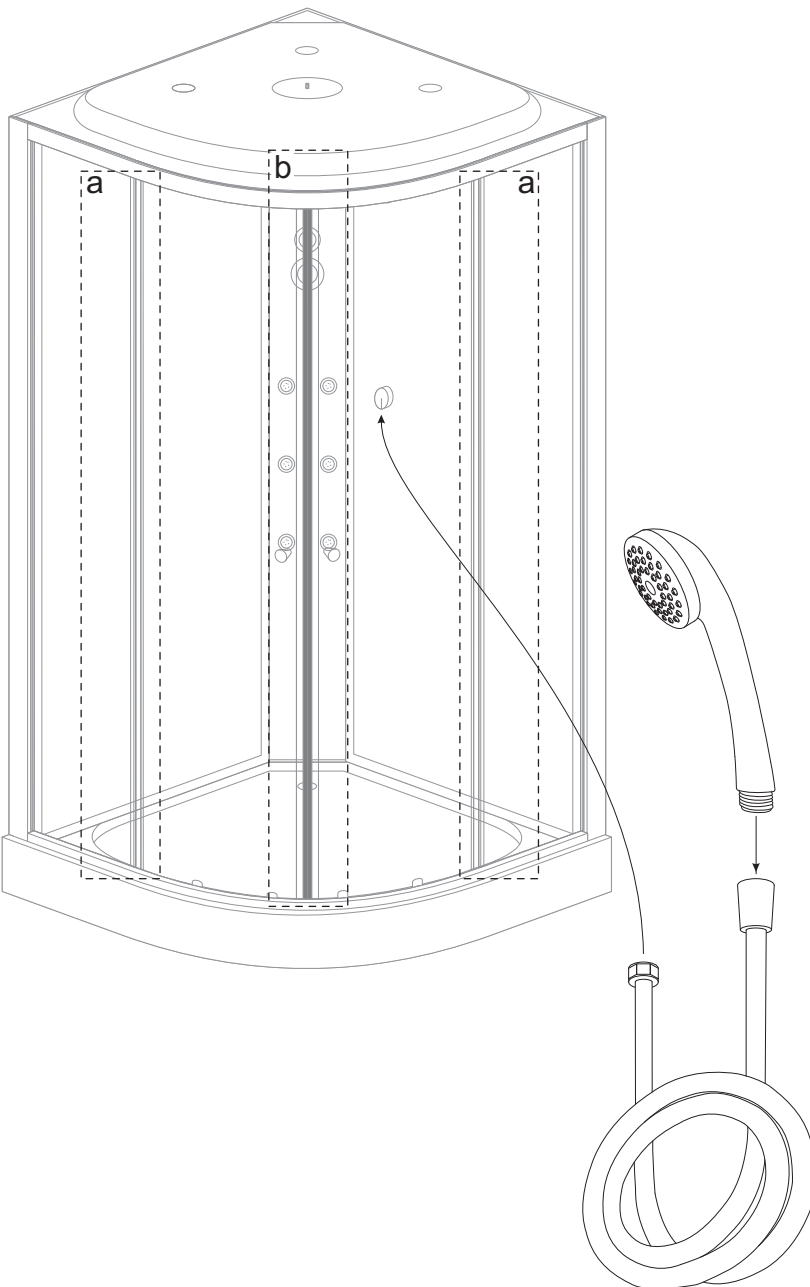
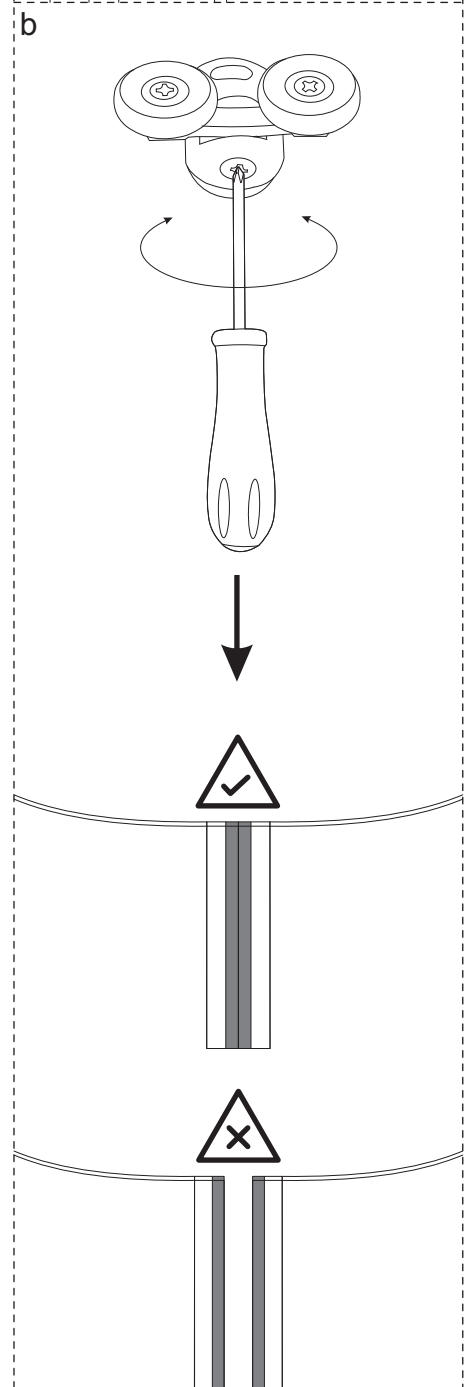
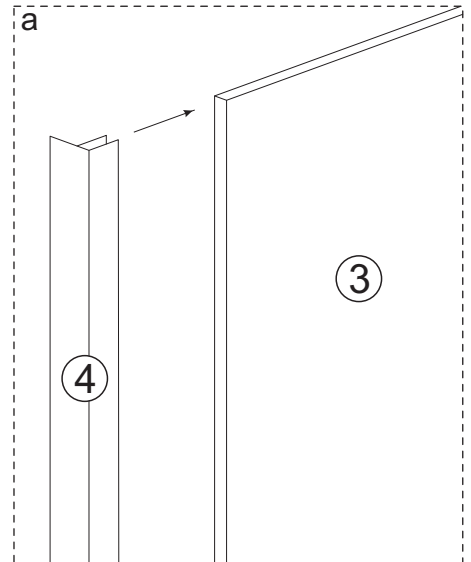
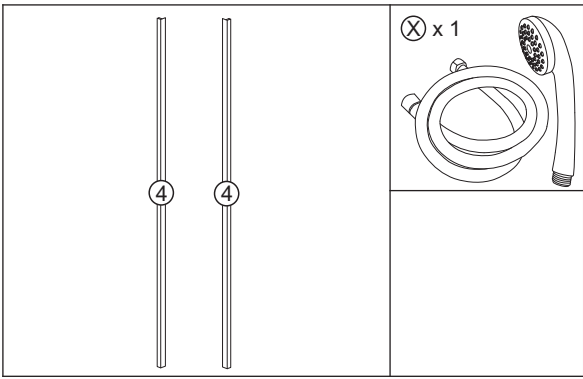

CZ Před silikonováním očistěte všechny utěšňované plochy! Po silikonování kabiny se doporučuje vyčkat 24 hodin, než silikon vytvrdne. Po vytvrzení silikonu zkontrolujte těsnost a odstraňte případné netěsnosti!

SK Pred silikonovaním očistite všetky tesnené povrchy! Po silikonovaní kabíny sa odporúča počkať 24 hodín na vytvrdenie silikonu. Po vytvrnutí silikonu skontrolujte tesnosť a odstráňte prípadné netesnosti!

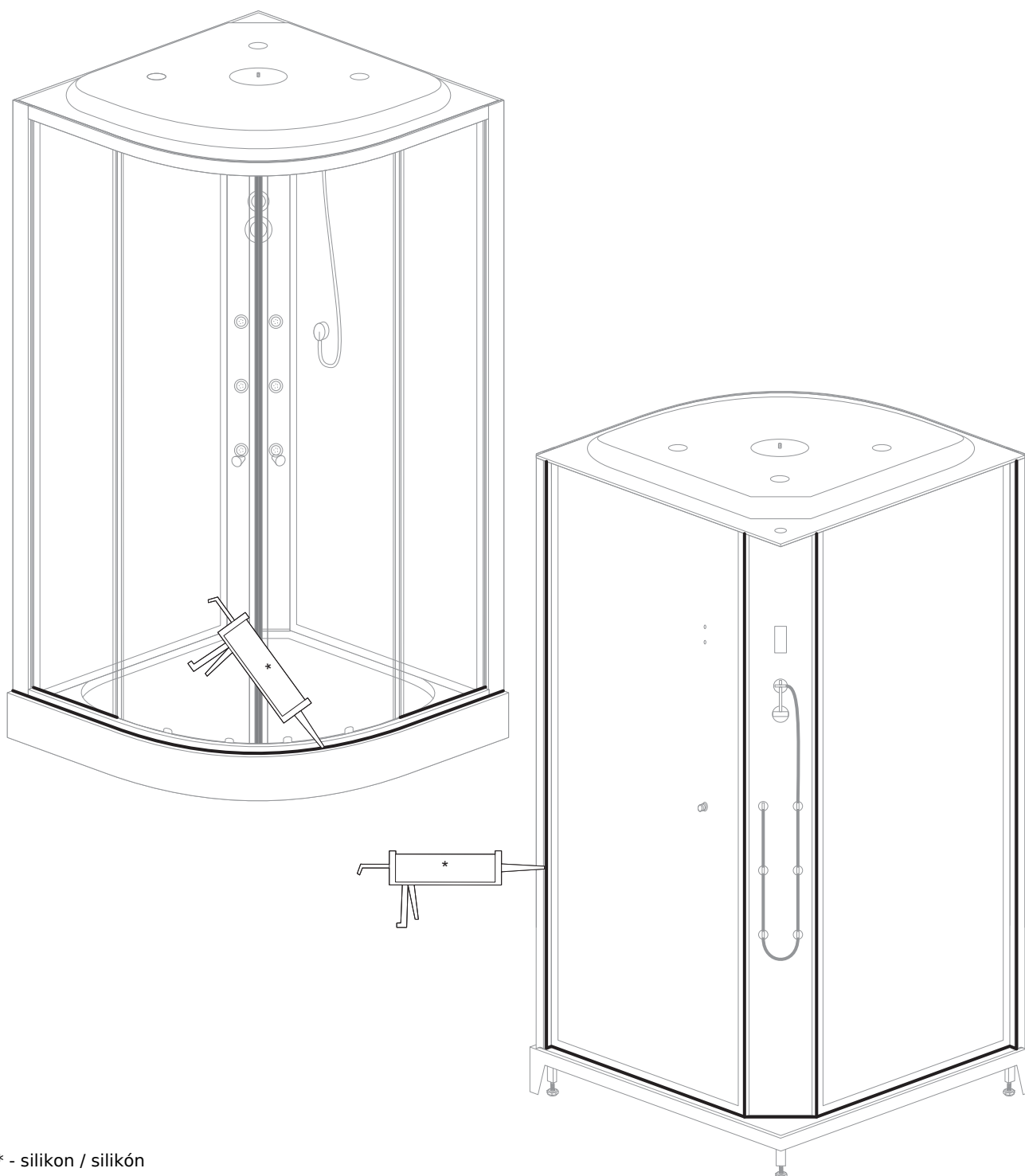

* - silikon / silikón

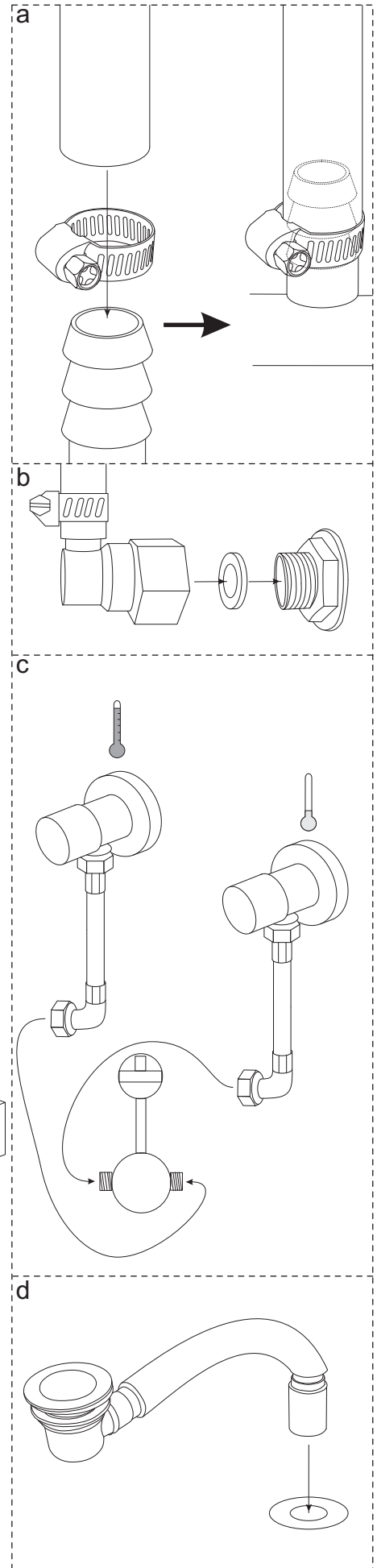
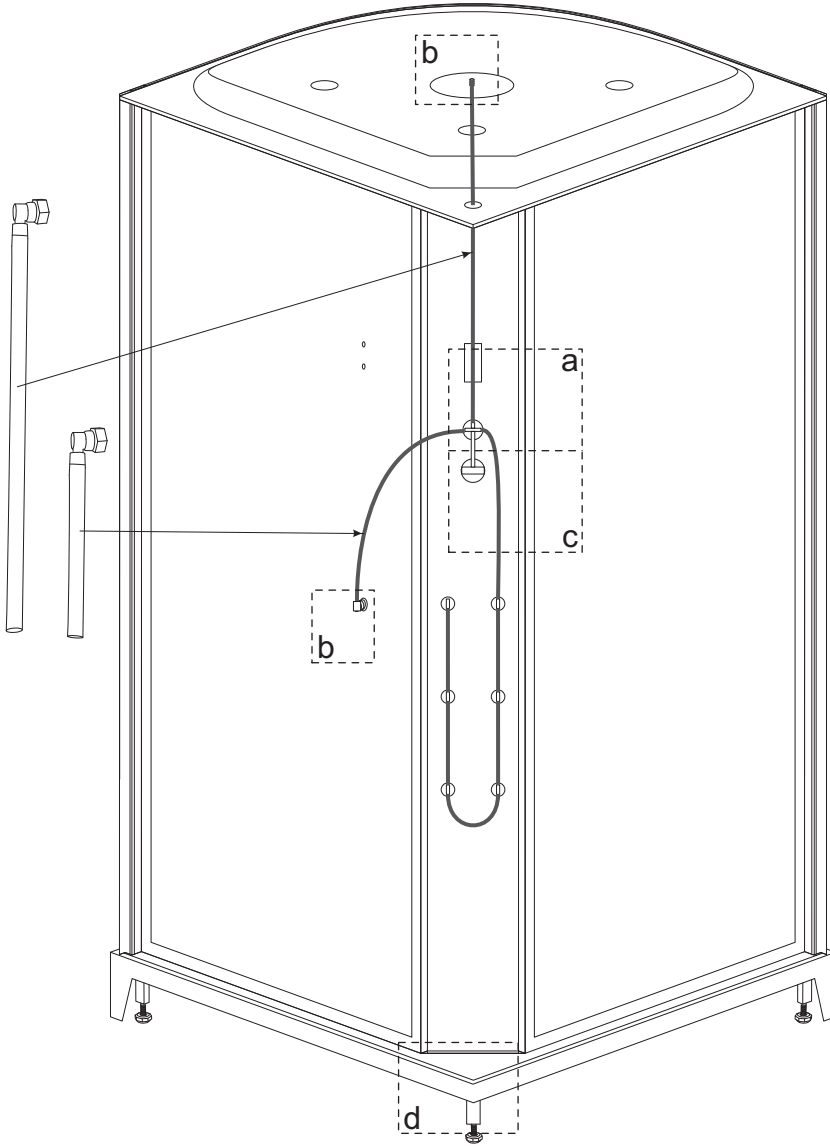
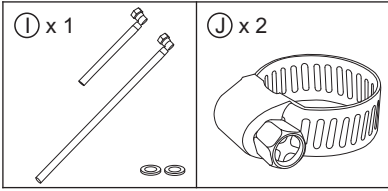

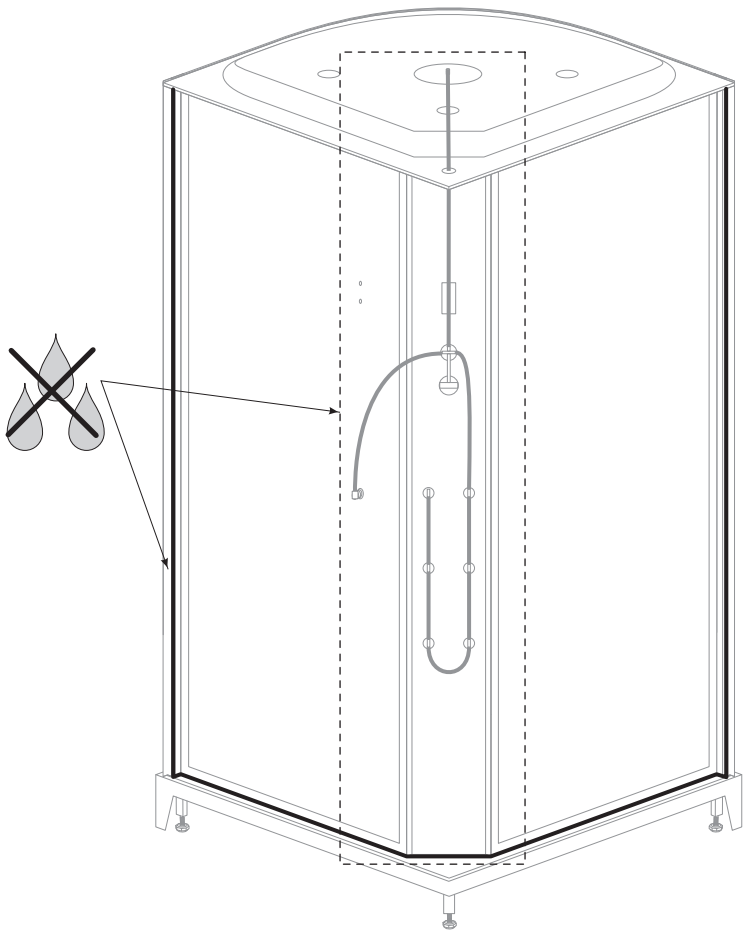
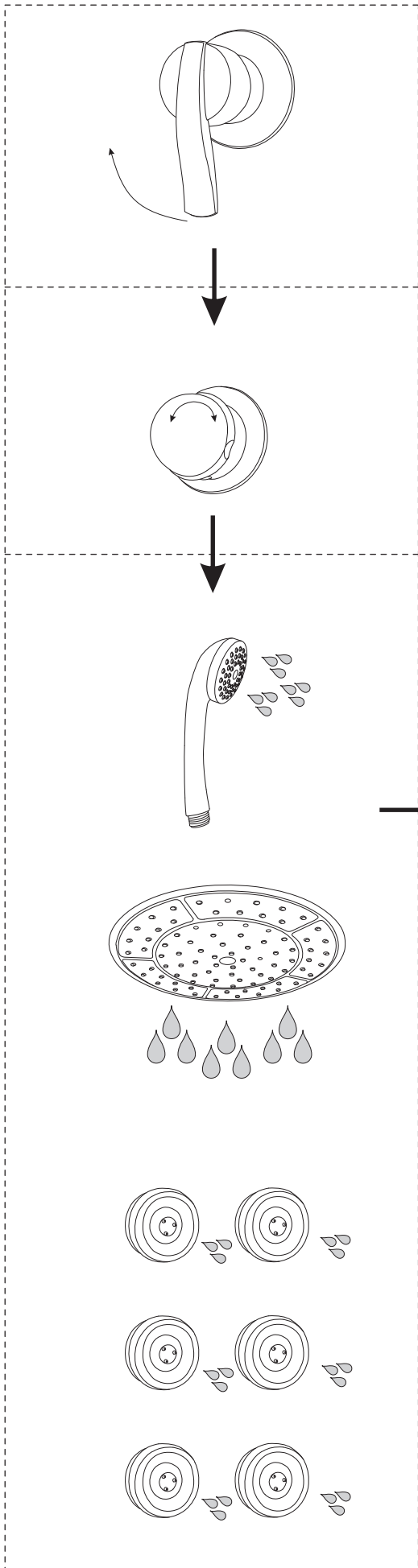

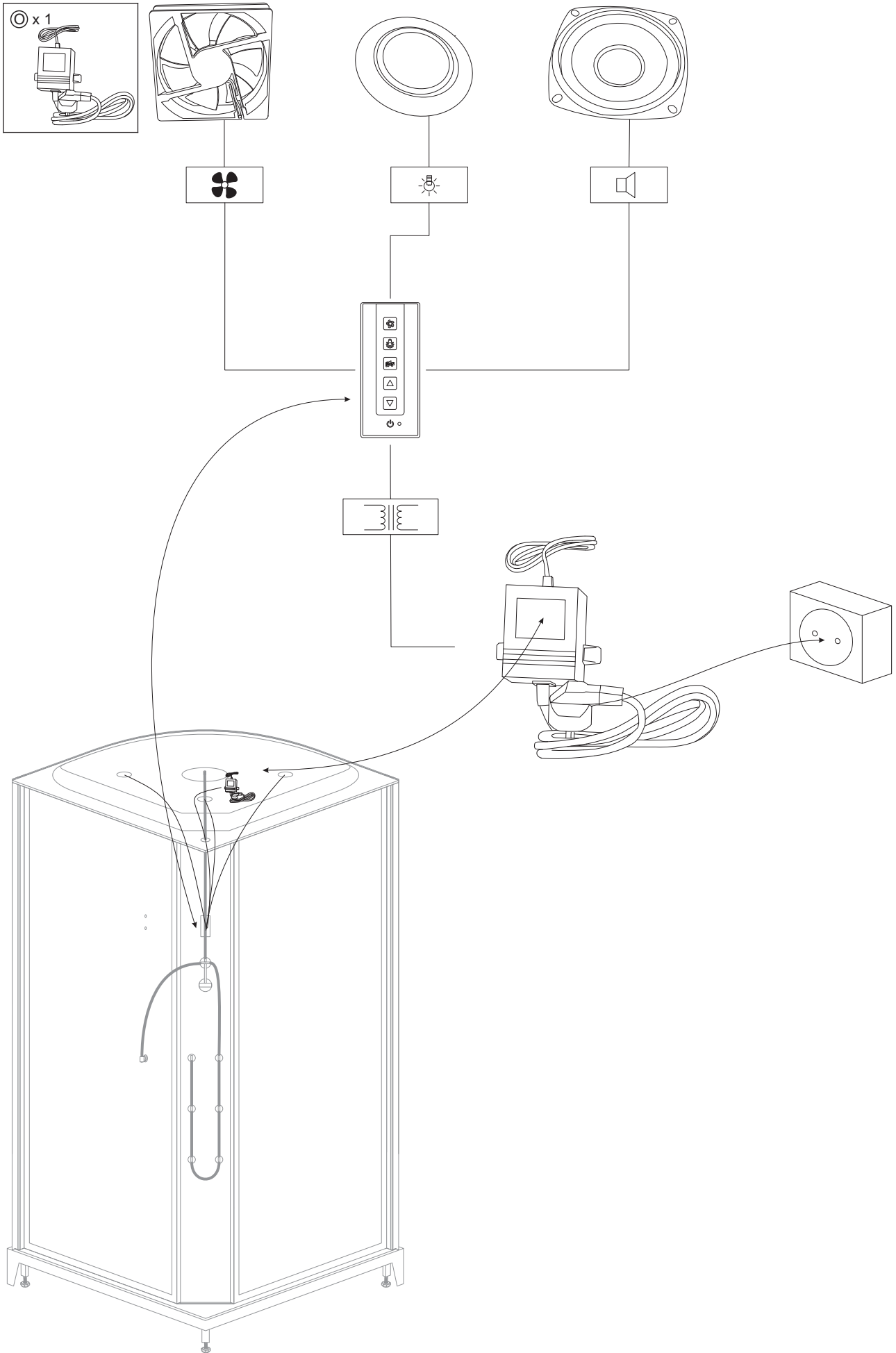

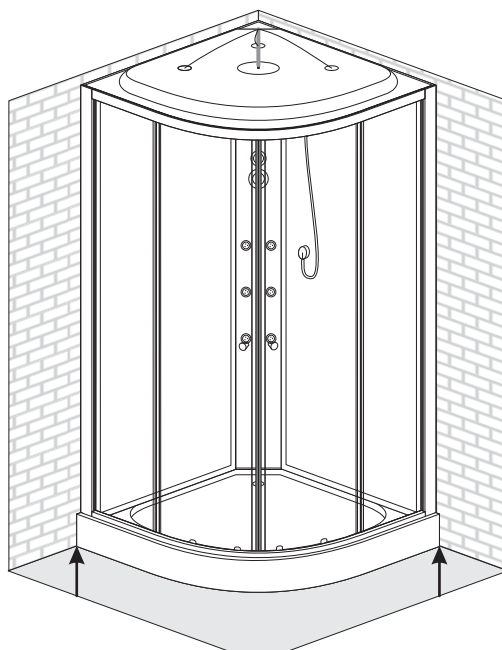

NÁVOD K OBSLUZE / NÁVOD NA OBSLUHU

PŘEPÍNAČ FUNKCÍ A SMĚŠOVAČ / PREPÍNAČ FUNKCIÍ A ZMIEŠAVAČ

1. CZ přepínač funkcí
SK prepínač funkcíí

2. CZ volba funkce
SK voľba funkcie

3. CZ směšovač
SK zmiešavač

4. CZ regulace průtoku
SK regulácia prietoku

5. CZ regulace teploty
SK regulácia teploty

! Jednotlivé funkce volíte otočením ovladače přepínače funkcí vlevo nebo doprava. Funkce jsou na sobě nezávislé a nemohou pracovat současně.

! Jednotlivé funkcie vyberiete otočením ovládača prepínača funkcí doľava alebo doprava. Funkcie sú od seba nezávislé a môžu pracovať súčasne.

! Zvednutím páky směšovače zvýšíte průtok vody, jejím uštěním jej snížíte. Pro zvýšení teploty vody otočte pákou doľavo, pro snížení vpravo.

! Zdvihnutím páky zmiešavača zvýšite prietok vody, jej uštením ho znížite. Na zvýšenie teploty vody otočte pákou doľava, na zníženie doprava.

CZ Funkce masáže v kabině je realizována pomocí masážních trysek namontovaných na sprchovém panelu. Při jejím použití se využívá úzký směřovaný proud vody pod vysokým tlakem. Použití masážní funkce:

- uvolňuje svaly
- působí proti bolesti

SK Masážna funkcia v kabíne je realizovaná pomocou masážnych trysiek namontovaných na sprchovom paneli. Pri jej použití sa využíva úzky smerovaný prúd vody pod vysokým tlakom. Použitie masážnej funkcie:

- uvolňuje svaly
- pôsobí proti bolesti

OVLÁDACÍ PANEL / OVLÁDACÍ PANEL

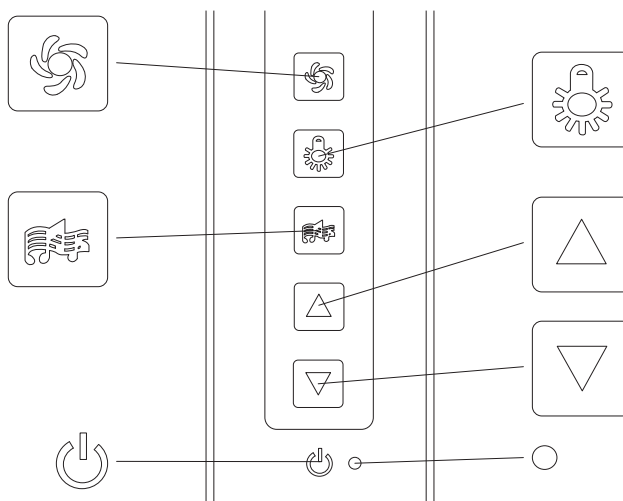

OBSLUHA OVLÁDACÍHO PANELU / OBSLUHA OVLÁDACIEHO PANELA

PL

CZ 1. zapnutí / vypnutí panelu, 2. ventilátor, 3. horní světlo, 4. rádio. Stanici vyhledáte tlačítky ▲ / ▼, hlasitost změňte podržením příslušných tlačítek. Každé stisknutí tlačítka potvrzuje zvukový signál.

SK 1. zapnutie / vypnutie panela, 2. ventilátor, 3. horné svetlo, 4. rádio. Stanicu vyhľadáte tlačidlami ▲ / ▼, hlasitosť zmeníte podržaním príslušných tlačidiel. Každé stlačenie tlačidla potvrdzuje zvukový signál.

BEZPEČNOST, POUŽÍVÁNÍ A VLASTNOSTI KABINY

Nedoporučuje se používat náhradní díly jiných výrobců. Rozdíly v parametrech mohou ovlivnit správnou funkci výrobku.

1. Z bezpečnostních důvodů se uvnitř kabiny nesmí používat elektrická zařízení, která nejsou její nedílnou součástí. Taková zařízení musí být mimo dosah osob používajících kabinu.
2. V kabině neponechávejte kovové předměty. Mohou korodovat.
3. Před použitím hydromasáže se doporučuje poradit se s lékařem. Platí to zejména pro osoby užívající léky, trpící srdečními chorobami nebo cukrovkou a pro těhotné ženy.
4. Pokud lékař nedoporučí jinak, hydromasáž nepoužívejte déle než 15 minut.
5. Z bezpečnostních důvodů musí děti používat kabinu pod dohledem dospělých.
6. Veškeré opravy musí provádět autorizovaný servis.
7. Kabina je určena výhradně pro nekomerční domácí použití.
8. Dveře kabiny neotevírejte ani nezavírejte prudce. Neopírejte se o skla ani o panel.
9. Osoby pod vlivem alkoholu nebo omamných látek by kabinu neměly používat.

BEZPEČNOST, POUŽÍVÁNÍ A VLASTNOSTI KABINY

10. Nedovolte, aby kabina přišla do kontaktu s vodou o teplotě vyšší než 65 °C, s otevřeným plamenem nebo se žhavými předměty.
11. Zakázáno je i sebemenší znečištění lakem na nehty nebo lakem na vlasy.
12. Součásti výrobku nesmí být dlouhodobě vystaveny UV záření.
13. Pokud zařízení používají děti od 8 let nebo osoby s omezenými pohybovými či smyslovými schopnostmi nebo s omezenou schopností úsudku, musí tak činit pouze pod dohledem nebo po odpovídajícím poučení osobou odpovědnou za jejich bezpečnost. Děti musí být pod dohledem, aby si se zařízením nehrály. Děti mladší 3 let se k zařízením nesmí přibližovat, pokud nejsou pod stálým dohledem dospělé osoby. Děti ve věku 3 až 8 let mohou zařízení zapínat a vypínat pouze tehdy, bylo-li nainstalováno v souladu s návodem a pokud tak činí pod dohledem nebo po náležitém poučení o obsluze a souvisejících nebezpečích. Děti ve věku 3 až 8 let nesmějí zařízení připojovat, nastavovat ani provádět jeho údržbu.
14. Výrobek je vybaven napájecím zdrojem, který snižuje napětí ~230 V na bezpečných ~12 V. Všechny elektrické součásti přístupné z vnitřku výrobku jsou napájeny bezpečným napětím.
15. Pokud nebude kabina delší dobu používána, odpojte ji od napájení a uzavřete vodní ventily.
16. Alespoň jednou týdně proveďte 2 - 3 plné otočky přepínače funkcí. Zabráníte tím usazování vodního kamene a zablokování přepínače.
17. Kabinu nepoužívejte, je-li poškozená.
18. Přípustná nosnost dna vaničky je 100 kg / 0,5 m², nejvýše však 120 kg na celou plochu dna. Kabinu může současně používat pouze jedna osoba.

BEZPEČNOST, POUŽÍVÁNÍ A VLASTNOSTI KABINY

19. I po uzavření přívodu vody může z hlavové sprchy, ruční sprchy nebo trysek ještě několik minut vytékat voda působením gravitace.
20. Pokud proud vody směřuje přímo na těsnicí plochy nebo do jejich blízkosti, může malé množství vody unikat mimo kabinu.
21. I při správném vyrovnaní kabiny mohou na dně nebo na okrajích vaničky zůstat plochy vody. Jde o přirozený jev způsobený povrchovým napětím.
22. Tolerance rozměrů skel: tloušťka - $\pm 0,3$ mm; vypouklost - ± 1 mm; výška / šířka - ± 3 mm.
23. Tolerance ostatních rozměrů: pro rozměr ≤ 1000 mm - ± 5 mm; pro rozměr > 1000 mm - ± 10 mm.
24. Životnost provozních prvků je 12 měsíců.
25. Nedoporučuje se používat náhradní díly jiných výrobců. Rozdíly v parametrech mohou ovlivnit správnou funkci výrobku.

BEZPEČNOSŤ, POUŽÍVANIE A VLASTNOSTI KABÍNY

Neodporúča sa používať náhradné diely od iných výrobcov. Rozdiely v parametroch môžu ovplyvniť správnu funkciu výrobku.

1. Z bezpečnostných dôvodov sa vo vnútri kabíny nesmú používať elektrické zariadenia, ktoré nie sú jej neoddeliteľnou súčasťou. Takéto zariadenia musia byť mimo dosahu osôb používajúcich kabínu.
2. V kabíne nenechávajte kovové predmety. Môžu korodovať.
3. Pred použitím hydromasáže sa odporúča poradiť sa s lekárom. Platí to najmä pre osoby užívajúce lieky, trpiace srdcovými chorobami alebo cukrovkou a pre tehotné ženy.
4. Ak lekár neodporučí inak, hydromasáž nepoužívajte dlhšie ako 15 minút.
5. Z bezpečnostných dôvodov musia deti používať kabínu pod dohľadom dospelých.
6. Všetky opravy musí vykonávať autorizovaný servis.
7. Kabína je určená výlučne na nekomerčné domáce použitie.
8. Dvere kabíny neotvárajte ani nezatvárajte prudko. Neopierajte sa o sklá ani o panel.
9. Osoby pod vplyvom alkoholu alebo omamných látok by kabínu nemali používať.

BEZPEČNOSŤ, POUŽÍVANIE A VLASTNOSTI KABÍNY

10. Nedovoľte, aby kabína prišla do kontaktu s vodou s teplotou vyššou ako 65 °C, s otvoreným plameňom alebo so žeravými predmetmi.
11. Zakázané je aj najmenšie znečistenie lakom na nechty alebo lakom na vlasy.
12. Súčasti výrobku nesmú byť dlhodobo vystavené UV žiareniu.
13. Ak zariadenie obsluhujú deti od 8 rokov alebo osoby s obmedzenými pohybovými či zmyslovými schopnosťami alebo s obmedzenou schopnosťou úsudku, musia tak robiť iba pod dohľadom alebo po primeranom poučení osobou zodpovednou za ich bezpečnosť. Deti musia byť pod dohľadom, aby sa so zariadením nehrali. Deti mladšie ako 3 roky sa k zariadeniu nesmú približovať, ak nie sú pod stálym dohľadom dospeljej osoby. Deti vo veku 3 až 8 rokov môžu zariadenie zapínať a vypínať iba vtedy, ak bolo nainštalované v súlade s návodom a ak tak robia pod dohľadom alebo po náležitom poučení o obsluhu a súvisiacich nebezpečenstvách. Deti vo veku 3 až 8 rokov nesmú zariadenie pripájať, nastavovať ani vykonávať jeho údržbu.
14. Výrobok je vybavený napájacím zdrojom, ktorý znižuje napätie ~230 V na bezpečných ~12 V. Všetky elektrické súčasti prístupné z vnútra výrobku sú napájané bezpečným napätím.
15. Ak sa kabína dlhší čas nebude používať, odpojte ju od napájania a zatvorte vodné ventily.
16. Aspoň raz týždenne vykonajte 2 - 3 úplné otočenia prepínača funkcií. Zabráňte tým usadzovaniu vodného kameňa a zablokovaniu prepínača.
17. Kabínu nepoužívajte, ak je poškodená.
18. Prípustná nosnosť dna vaničky je 100 kg / 0,5 m², najviac však 120 kg na celú plochu dna. Kabínu môže súčasne používať iba jedna osoba.

BEZPEČNOSŤ, POUŽÍVANIE A VLASTNOSTI KABÍNY

19. Aj po uzatvorení prívodu vody môže z hlavovej sprchy, ručnej sprchy alebo trysiek ešte niekoľko minút vytekať voda pôsobením gravitácie.

20. Ak prúd vody smeruje priamo na tesniace plochy alebo do ich blízkosti, malé množstvo vody môže unikať mimo kabíny.

21. Aj pri správnom vyrovnaní kabíny môžu na dne alebo na okrajoch vaničky zostávať plochy vody. Ide o prirodzený jav spôsobený povrchovým napätím.

22. Tolerancie rozmerov skiel: hrúbka - $\pm 0,3$ mm; vypuklosť - ± 1 mm; výška / šírka - ± 3 mm.

23. Tolerancie ostatných rozmerov: pre rozmer ≤ 1000 mm - ± 5 mm; pre rozmer > 1000 mm - ± 10 mm.

24. Životnosť prevádzkových prvkov je 12 mesiacov.

25. Neodporúča sa používať náhradné diely od iných výrobcov. Rozdiely v parametroch môžu ovplyvniť správnu funkciu výrobku.

ÚDRŽBA

1. Po každém použití kabiny důkladně opláchněte čistou vodou a otřete měkkým vlhkým hadříkem - dlouhodobý kontakt povrchu kabiny s prostředky osobní hygieny může způsobit poškození povrchu nebo korozi kovových částí. Dokud kabina zcela nevyschne, nechte otevřené dveře a zajistěte dobré větrání místnosti. Použitý hadřík nesmí obsahovat vlákna se škrábavým nebo abrazivním účinkem.

2. Povrch výrobku čistěte jemnými čisticími prostředky a měkkým hadříkem. Po vyčištění výrobek pečlivě opláchněte čistou vodou a osušte - dlouhodobý kontakt povrchu výrobku s čisticími prostředky může způsobit poškození povrchu nebo korozi kovových částí.

Před použitím konkrétního prostředku se ujistěte, že jeho použití nepoškodí povrch výrobku. Pokud v technickém listu poskytnutém výrobcem nejsou dostatečné informace o použití na daném povrchu, doporučuje se prostředek nejprve vyzkoušet na neviditelné části výrobku. Nepoužívejte agresivní prostředky obsahující žíravé (např. hydroxid sodný - NaOH), dráždivé nebo abrazivní látky. Mohou poškodit povrch výrobku. Použitý hadřík nesmí obsahovat vlákna se škrábavým nebo abrazivním účinkem.

3. K odstranění vápenatých usazenin a vodního kamene lze použít kyselinu citronovou zředěnou vodou v poměru 1:5. Odvápňené plochy pečlivě opláchněte čistou vodou a osušte. Dlouhodobý kontakt kabiny s odvápňovacím prostředkem může způsobit poškození povrchu nebo korozi kovových částí.

4. V případě vzniku drobných škrábanců na povrchu vaničky poškozené místo za mokra přebruste brusným papírem (#2000) a poté vyleštíte lešticí pastou a lešticími nástroji.

5. Alespoň jednou měsíčně zkontrolujte stav provozních prvků a doplňte silikonové mazivo na pojízdech / rolnách. Opotřebené prvky vyměňte.

6. Alespoň jednou měsíčně odstraňte vodní kámen z vývodů vody v ruční sprše, tryskách sprchového panelu a hlavové sprše. Ucpání těchto prvků může vést k jejich poškození nebo k poškození hydraulické instalace kabiny. Opotřebené prvky vyměňte.

7. Alespoň jednou měsíčně zkontrolujte stav vodního filtru a v případě potřeby jej vyčistěte nebo vyměňte. Znečištění nebo poškození filtru může vést ke snížení průtoku vody a v krajním případě také k poškození hydraulické instalace kabiny.

8. Pokud je výrobek používán intenzivně, tedy alespoň 30 hodin měsíčně, doporučuje se provádět údržbu popsanou v bodech 5 - 7 minimálně jednou za dva týdny.

ÚDRŽBA

1. Po každom použití kabínu dôkladne opláchnite čistou vodou a utrite mäkkou vlhkou handričkou - dlhodobý kontakt povrchu kabíny s prostriedkami osobnej hygieny môže spôsobiť poškodenie povrchu alebo koróziu kovových častí. Kým kabína úplne nevyschne, nechajte otvorené dvere a zabezpečte dobré vetranie miestnosti. Použitá handrička nesmie obsahovať vlákna so škrabavým alebo abrazívnym účinkom.

2. Povrch výrobku čistite jemnými čistiacimi prostriedkami a mäkkou handričkou. Po vyčistení výrobok dôkladne opláchnite čistou vodou a osušte - dlhodobý kontakt povrchu výrobku s čistiacimi prostriedkami môže spôsobiť poškodenie povrchu alebo koróziu kovových častí.

Pred použitím konkrétneho prostriedku sa uistite, že jeho použitie nepoškodí povrch výrobku. Ak v technickom liste poskytnutom výrobcom nie sú dostatočné informácie o použití na danom povrchu, odporúča sa prostriedok najskôr vyskúšať na neviditeľnej časti výrobku. Nepoužívajte agresívne prostriedky obsahujúce žieravé (napr. hydroxid sodný - NaOH), dráždivé alebo abrazívne látky. Môžu poškodiť povrch výrobku. Použitá handrička nesmie obsahovať vlákna so škrabavým alebo abrazívnym účinkom.

3. Na odstránenie vápenatých usadenín a vodného kameňa možno použiť kyselinu citrónovú zriedenú vodou v pomere 1:5. Odvápnené plochy dôkladne opláchnite čistou vodou a osušte. Dlhodobý kontakt kabíny s odvápňovacím prostriedkom môže spôsobiť poškodenie povrchu alebo koróziu kovových častí.

4. V prípade vzniku drobných škrabancov na povrchu vaničky poškodené miesto za mokra prebrúste brúsny papierom (#2000) a potom vyleštite leštiacou pastou a leštiacimi nástrojmi.

5. Aspoň raz mesačne skontrolujte stav prevádzkových prvkov a doplňte silikónové mazivo na pojazdoch / kolieskach. Opotrebované prvky vymeňte.

6. Aspoň raz mesačne odstráňte vodný kameň z vývodov vody v ručnej sprche, tryskách sprchového panelu a hlavovej sprche. Upchatie týchto prvkov môže viesť k ich poškodeniu alebo k poškodeniu hydraulikkej inštalácie kabíny. Opotrebované prvky vymeňte.

7. Aspoň raz mesačne skontrolujte stav vodného filtra a podľa potreby ho vyčistite alebo vymeňte. Znečistenie alebo poškodenie filtra môže viesť k zníženiu prietoku vody a v krajnom prípade aj k poškodeniu hydraulikkej inštalácie kabíny.

8. Ak je výrobok používaný intenzívne, teda aspoň 30 hodín mesačne, odporúča sa vykonávať údržbu opísanú v bodoch 5 - 7 minimálne raz za dva týždne.

TATO STRANA BYLA ZÁMĚRNĚ PONECHÁNA PRÁZDNÁ

TÁTO STRANA BOLA ZÁMERNE PONECHANÁ PRÁZDNA

LIKVIDACE / LIKVIDÁCIA

CZ

LIKVIDACE

Označení tohoto zařízení symbolem přeškrtnuté popelnice upozorňuje na zákaz odkládat vysloužilé zařízení společně s jiným odpadem (pod hrozbou pokuty). Podrobné informace o recyklaci získáte na městském nebo obecním úřadě, ve společnosti zajišťující likvidaci komunálního odpadu nebo v místě, kde byl výrobek zakoupen.

Předání vysloužilého zařízení do míst určených k opětovnému použití a recyklaci pomáhá předcházet negativnímu dopadu škodlivých složek obsažených v zařízení na životní prostředí a lidské zdraví. V tomto ohledu hraje zásadní roli každá domácnost.

Seznam míst zajišťujících opětovné použití a recyklaci je dostupný na stránce www.novoterm.pl.

SK

LIKVIDÁCIA

Označenie tohto zariadenia symbolom prečiarknutého kontajnera informuje o zákaze vyhadzovať opotrebované zariadenie spolu s iným odpadom (pod hrozbou pokuty). Podrobné informácie o recyklácii získate na mestskom alebo obecnom úrade, v zariadení na spracovanie komunálneho odpadu alebo v mieste, kde bol výrobok zakúpený.

Odovzdanie opotrebovaného zariadenia do miest určených na opätovné použitie a zhodnotenie pomáha predchádzať vplyvu škodlivých zložiek obsiahnutých v zariadení na životné prostredie a zdravie ľudí. V tomto smere zohráva základnú úlohu každá domácnosť.

Verze návodu / Verzia návodu: 1.1

Datum vytvoření / Dátum vytvorenia: 16.03.2021

Výrobce / Výrobca:

NOVOTERM Sp. z o.o.

ul. Zimowa 6, PL 70-807 Szczecin

www.novoterm.eu